



QUALCOMM GSP-1600
Globalstar Uydu Telefonu
Kullanım Kılavuzu



Bu kılavuz QUALCOMM Globalstar GSP-1600 Üçlü konumlu üretim versiyonu esas alınarak hazırlanmıştır. Bu kılavuzun basımının ardından yazılım değişiklikleri yapılmış olabilir.

QUALCOMM, önceden herhangi bir bilgilendirmeye yapmaksızın teknik ve ürün özellikleri üzerinde değişiklik yapma hakkını saklı tutar.

QUALCOMM INCORPORATED
5775 Morehouse Drive, San Diego, CA 92121-1714
Doküman no: 80-98153-2EN Rev.A

Copyright © QUALCOMM® INCORPORATED
Tüm hakları saklıdır

QUALCOMM® QUALCOMM INCORPORATED tescilli markasıdır.
Digital by QUALCOMM® QUALCOMM INCORPORATED tescilli markasıdır.
SMART KEY™ QUALCOMM INCORPORATED markasıdır.
Globalstar™ Loral Qualcomm Satallite Services, Inc markasıdır.

Diğer tüm markalar ve tescilli markalar, şahsi sahiplerinin mülkiyetindedir.

İçindekiler

<i>İkazlar ve Uyarılar</i>	v
<i>Başlarken</i>	1
Telefonun anlaşılması.....	1
Müşteri Servisi ile irtibat.....	1
Sorunların çözülmesi.....	2
Bu Kılavuzun Anlaşılması.....	2
Arama modunun manuel seçimi.....	2
Uydu aramaları için hazırlık.....	2
Uydu aramalarının yapılması.....	4
Veri aramalarının yapılması.....	4
Uydu çağrılarının alınması.....	5
Aramaların sonlandırılması.....	6
Telefon numaranızın görüntülenmesi.....	6
Telefon özellikleri ve tuş takımı.....	7
Ekran indikatörleri.....	9
Bilgi Tuşu.....	10
Güvenlik Modülü.....	10
Telefonun açılması ve kapanması.....	13
Standby Modu.....	14
Güç Koruma Modu.....	14
Numaraların girilmesi.....	14
Acil aramaların yapılması.....	15
Bir aramanın yeniden tuşlanması.....	17
Bir aramanın sessize alınması.....	17
Olası servis sağlayıcı servisleri.....	17
Menü Esasları.....	19
Ana Menüye Erişim.....	20
Menülerin kullanılması ve navigasyonu.....	20
Telefon Rehberi Menüsü.....	21
Harflerin ve diğer karakterlerin girilmesi.....	21
Harfleri ve diğer karakterleri girmek için.....	21
Beklemelerin girilmesi.....	22
Girdilerin Saklanması.....	23
Girdilerin bulunması.....	24
Girdilerin Düzenlenmesi.....	24
Girdilerin silinmesi.....	25
“Gizli” özelliğinin kullanılması.....	25

Numaraları görmek	26
Ses tonu gönderme.....	26
Numaralara ek yapmak.....	27
Hızlı arama.....	27
Arama Tarihçesi Menüsü.....	29
Arama tarihçesi listesine erişim	30
Arama tarihçesi detaylarının görülmesi	30
<i>Mesaj Menüsü</i>	33
Mesaj ikazları	33
Mesajların Okunması	33
Sesli mesajlar.....	33
Yazılı Mesajlar	35
Yazılı Mesajlara Erişim	35
Yazılı mesajları saklamak	36
Yazılı mesajların kilitlemesi ve kilidin açılması	37
<i>Özellikler Menüsü</i>	39
Tuş Kilidi.....	39
Scratchpad	39
Mevcut Pozisyon Koordinatları	40
Veri Hızı	41
Arama Bilgisi Menüsü	43
Son Arama	43
Bölge içi (Home) aramalar	43
Bölge dışı (Roam) Aramalar	44
Güncel Aramalar	44
Veri Aramaları	44
Tüm Aramalar	44
Güvenlik menüsü.....	47
Kilit kodu.....	47
Yeni bir kilit kodunun girilmesi	47
Telefonun Kilitlenmesi.....	48
Telefonun kısıtlanması.....	48
Öncelik numaralarının girilmesi	49
Arama tarihçe listesinin silinmesi.....	49
Telefon defteri girdilerinin silinmesi.....	49
SMS mesajlarını silmek	50
Tercihlerin resetlenmesi.....	50
Tercihler Menüsü	52
Sesler	52
Zil Tipi.....	53

Zil Ses Seviyesi.....	53
Kulaklık Ses Seviyesi.....	53
Tuş sesi.....	54
Ekran.....	55
SMS Zamanı	60
Dil	60
İkazlar.....	60
Arama.....	62
Otomatik Yeniden Arama.....	63
Sistem Menüsü	66
Durum	66
Ev Bul.....	67
Versiyon	68
Servis Sağlayıcı Seçimi	68
Servis Sağlayıcı Seçiminin Zorlanması	71
Servis Sağlayıcı.....	71
Ülke	71
Manuel Mod	71
Otomatik Mod.....	72
NAM Seçimi	74
Numaralarım	75
<i>Pil Bakımı ve Koruma</i>	77
Pil Şarj Aletleri.....	78
Pil şarjı hakkında.....	78
Düşük Pil	79
Pilin Çıkarılması	79
Pilin Değiştirilmesi.....	79
Güvenlik Bilgisi	82
Radyo Frekansı Sinyallerine Maruz Kalma.....	82
Anten Bakımı	83
Telefon Operasyonu	83
Araç Sürme	83
Elektronik Cihazlar	83
Patlayıcı Alanlar	84
Potansiyel Patlayıcı Atmosferler	84
Hava Yastığı ile Donatılmış Araçlar	85
Diğer Güvenlik Hususları	85
Aksesuarlar	87
Pil	87
Deri Kılıf	87

AC Duvar Şarj Aleti	87
Evrensel seyahat şarj aleti	87
Sigara Çakmağı Adaptörü.....	87
Veri Kabloları	87
Hands-free araç kiti	88
Sorun Giderme	89
Ekler.....	93
Üçüncü parti ekipman	93



Uyarı

Yalnız, QUALCOMM tarafından sağlanan pil, anten ve şarj cihazlarını kullanın. Başka bir tipin kullanımı tehlikeli olabilir.



Uyarı

Yalnız yetkili personelin telefon ve aksesuarlarının bakımını yapmasına izin verin. Yetkili servis, garantiyi geçersiz kılabilir.



İkaz

Bu doküman içerisinde açıkça ifade edilmemiş olan herhangi bir değişiklik garantiyi veya cihazı kullanma izninizi geçersiz kılabilir.



İkaz

Telefonun yağmura veya diğer sıvılara maruz kalmasına izin vermeyin. Telefonun ıslanması durumunda, derhal telefonu kapatın ve pilini çıkarın. Daha fazla bilgi için, Sayfa 77, Pilin Bakım ve Koruması bölümüne bakınız.



Not

QUALCOMM Globalstar Tri-mod telefonun bir radyo veya televizyona yakın olarak kullanılması sırasında, telefon parazite sebep olabilir.

Bu bölümde yer alan bilgilerin anlaşılması telefonunuzun benzersiz olması sebebi ile yüksek önem taşımaktadır – bu telefonda uydu teknolojisi ve hücresel teknoloji bir araya getirilmiştir. Ancak bu telefonun hücresel kısmı şimdilik Türkiye’de kullanılamamaktadır.

Bu bölümde aşağıdaki temel kavramlar hakkında bilgi yer almaktadır:

- Telefonun anlaşılması
- Müşteri hizmetleri ile irtibat
- Sorunların çözülmesi
- Bu kılavuzun anlaşılması
- Arama modunun manuel seçimi
- Uydu aramaları için hazırlık
- Uydu aramalarının yapılması
- Veri aramalarının yapılması
- Uydu çağrılarının alınması
- Aramaların sonlandırılması
- Telefon numaranızın görüntülenmesi

Kullanım hakkında daha detaylı bilgi için, bu kılavuzun diğer bölümlerine bakınız. Daha fazla desteğe ihtiyacınız olması durumunda, Sayfa 2, sorunların çözülmesi kısmına bakınız.

Telefonun anlaşılması

Telefonunuz iki farklı tip aramanın yapılabilmesi ve alınabilmesi için iki ayrı modda çalışma gerektirmesi dolayısıyla, “bir telefonda iki telefon” özelliğine sahip bir cihaz olarak düşünülmelidir.

- Uydu aramaları – Aramalar uydu aracılığı ile yapılır. Bu Globalstar uydu modu olarak bilinir.
- Hücresel aramalar – Aramalar hücresel telefon teknolojisi ile yapılır. İki hücresel mod bulunmaktadır: dijital ve analog. (Hücresel kısmı şimdilik Türkiye’de kullanılamamaktadır.)



Not

Arama modu, muhtemelen telefonunuzda önceden belirlenmiştir. Geçerli ayarın görüntülemek veya değiştirmek için, mod tercihi ayarını yapın (Otomatik Mod, sayfa 72’ye bakınız), böylelikle telefonunuzu açtığınızda mod otomatik olarak seçilecektir. (Manuel Mod, sayfa 71’e bakınız).

Müşteri Servisi ile irtibat

Müşteri servisi için uygun servis sağlayıcı ile irtibat kurunuz.







Başlarken

Sorunların çözülmesi

Telefonun kullanılmasına ilişkin bir sorunla karşılaşırsanız, Sayfa 89, Sorun Giderme kısmına bakınız. Sorun giderilemiyor ise, uydu servis sağlayıcınız ile irtibat kurunuz.

Bu Kılavuzun Anlaşılması

Bu kılavuzda aşağıda verilmiş olan konvansiyonlar ve gösterimler yer almaktadır.

İşlem Tipi	Örnek	İşlem
Tuşa Basma	 'ye basın	Tuşa kısa bir süre basın.
	 'ye basın ve Basılı tutun	Tuşa bir saniyeden fazla bir süre için basın.
SMART KEY™ opsiyonlarının kullanımı	 book 'a basın	Ekranın üzerinde yer alan uygun opsiyon altındaki  SMART KEY butonuna basın.
Kaydırma	“Yes” veya “no” seçimi yapmak için kaydırma yapın.	Ses butonlarına (Telefonun yanında bulunan) veya  ve  tuşlarına basın.

Arama modunun manuel seçimi

Bir arama yapmaya hazır olduğunuzda, tercih ettiğiniz arama modunu seçebilirsiniz: Globalstar, hücresel (dijital veya analog) veya Otomatik Mod. Otomatik Mod seçildiğinde, telefon, Otomatik Mod ayarı tarafından belirlenmiş olan servisi araştıracaktır. (Bakınız Otomatik Mod, sayfa 72)

Bir arama modunu manuel olarak seçmek için:

1. Mod menüsünü görüntülemek için, Tuş takımı üzerinde,  'e basın ve basılı tutun.
2. Uygun arama modunun menü numarasını girin.

Uydu aramaları için hazırlık

- Güvenlik modülü doğru olarak yerleştirilmedi ise, yalnız acil numaralara arama yapılabilir; çağrılar alınmaz. Uydu servisi sağlayıcınız güvenlik modülünün kurulumunu ve bakımını yapar. (Daha fazla detay için, Bilgi Tuşu, sayfa 10'a bakınız.)
- Pili şarj edin ve doğru bir şekilde takın. Daha fazla bilgi için, Pilin Bakımı ve Korunması, Sayfa 77'ye bakınız.
- Telefonun arkasında bulunan Globalstar uydu antenini döndürün (Bakınız, Telefon özellikleri ve tuş takımı). Anten çevirdiğinizde otomatik olarak uzayacak ve yerleştirildiğinde otomatik olarak içeri girecektir.

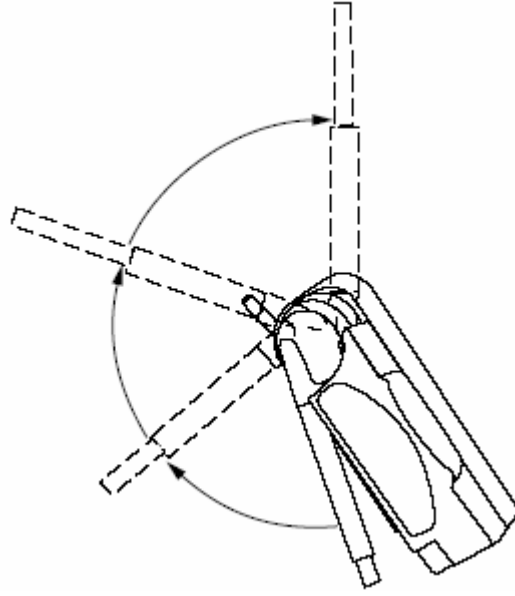

- Anteni, üç pozisyondan bir tanesine gelene kadar, optimal pozisyonuna getirin (yukarı doğru doğrultarak). Globalstar uydu anteni açılmadıkça, uydu araması yapamazsınız veya çağrı alamazsınız.
- Aşağıdaki şekillerde, uydu aramaları yaparken doğru ve yanlış anten pozisyonları gösterilmiştir.

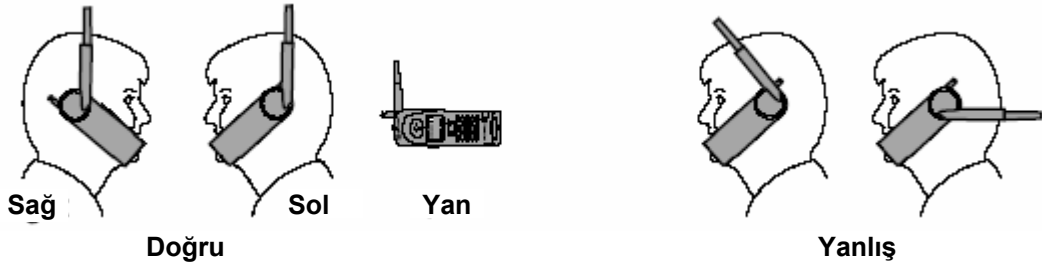

- Araç kitini kullanmıyor iseniz telefon bir araç içerisinde veya bir bina içerisinde çalışmaz.
- Arama yapılamaması halinde, gökyüzünü görebilmek amacı ile dışarı çıkın ve böylelikle uyduya direk erişim sağlayın. Eğer bir çağrı sonlanırsa, “zayıflama alarmı” duyulacaktır. (Bu özelliğin açık olduğunu onaylamak için, sayfa 61, Zayıflama kısmına bakınız).
- En iyi performans için, bina ve ağaç gibi uzun engellerden uzakta durun.

Başlarken

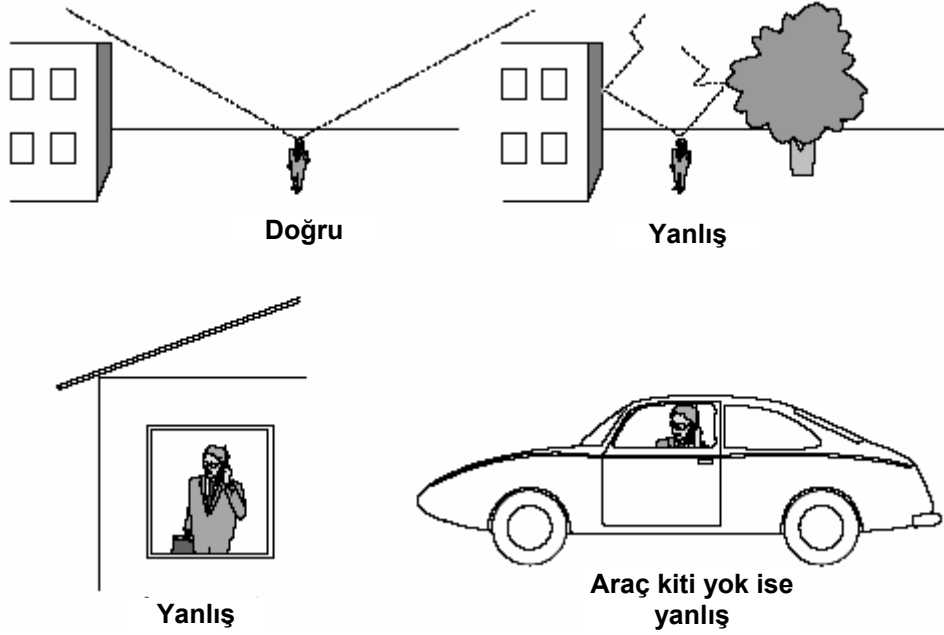

Uydu aramalarının yapılması

1. Uydu antenini çevirin (Uydu aramaları için hazırlık, sayfa2'ye bakın)
2. Telefonu açmak için, **Pwr** tuşunu basılı tutun.
3. Gerekliyse, arama modunu seçin (Bakınız sayfa 2, arama modunun manuel seçimi)



Not

Şebekenin, bir uydu servis sağlayıcısı bulmak için roaming yapması durumunda, roam indikatörü (👤) hemen belirir.

4. Aramak istediğiniz telefon numarasını giriniz (Bakınız sayfa 14, numaraların girilmesi). Uluslar arası arama yapmak için, Uluslar arası aramalar, sayfa 17'ye bakınız.

Not

Globalstar uydu modunda ekranı görürken veya tuş takımını kullanırken, servisi sürdürmek için anteni yukarıya doğru tutunuz.

5. **SEND** tuşuna basın.

Telefon kilitli, telefon numarası kısıtlandırılmış veya başka bir problem var ise, bir mesaj görüntülenir.

Veri aramalarının yapılması

Eğer uydu servisi sağlayıcınız, Globalstar paket veri hizmetini destekliyor ise, Globalstar modunda veri aramaları yapılabilmektedir. QUALCOMM Globalstar paket veri kiti, bilgisayarınızın (veya Palm™ el tipi organizatör) telefonunuza bağlanması için gereklidir. Kit bir veri kablosu ve kurulum yazılımı içeren bir CD'den oluşur.

Kurulmuş olan paket veri kiti ile, bilgisayarınız (veya Palm™ el tipi organizer) posta almak ve göndermek, Telnet veya FTP kullanmak veya Internet'e erişmek için kullanılabilir. Kurulum, özellikler ve kullanım hakkında daha spesifik bilgi edinmek için, QUALCOMM Globalstar paket veri kiti dokümantasyonuna bakın.

Uydu çağrılarının alınması

Bir uydu çağrısı almak

1. Telefonu açın.
2. Servis bulmak için Globalstar antenini çevirin.

Not

Uydu çağrılarını almak için, uydu antenin dikey olarak döndürülmesi ve tüm gökyüzünü görür konumda olması gerekmektedir. Daha iyi bir kararlılık için telefonu yan tarafı üzerinde konumlandırın.

Başlarken



3. Bir çağrı aldığınızda, telefon çalar, indikatör ışığı yanar, ve “Incoming Call/Gelen Çağrı” mesajı çağrı yanıtlanana kadar ekranın üzerinde görüntülenir.
4. Bir çağrıyı yanıtlamak için aşağıdakilerden birini yapın:
 - **SEND** ‘e basın.
 - Standby modundan, **Pwr** veya **End** hariç herhangi bir tuşa basın. “Any-key answer/Herhangi bir tuşla cevaplama” özelliğinin “on/açık” olarak set edilmiş olması gerekmektedir. (Bakınız sayfa 63, Herhangi bir tuşla yanıtlama)
5. Eğer bir çağrıyı kaçırsanız, bir mesaj görüntülenir. Cevapsız çağrılar hakkında detaylar için, arama tarihçe listesini görüntülemek istiyorsanız, **▲** **gör/view** ‘a basın.
6. Standby moduna dönmek için **▲** **OK** ‘a basın.

Aramaların sonlandırılması

Aramaları sonlandırmak için, **End** ‘e basın. Aramanın toplam zamanı görüntülenir. (Aramaların detayları için, sayfa 30, Arama Tarihçesi Detaylarının Görüntülenmesine bakın)

Telefon numaranızın görüntülenmesi

Telefonunuz 1 adet telefon numarasını destekleyecek kapasitededir. 1 adet uydu servisi **telefon** numarası vardır. Bu numaraları görüntülemek için, aşağıdaki opsiyonlardan birini seçin:

- Standby modundan, **info** ‘ya basın.
 - **▲** Menu’ ye basın.
 - **Wxyz 9** My Numbers/Benim numaralarım’ a basın.



Not

Mevcutta kaydedilmiş olan telefon numarası telefon açıldığında görüntülenir.

Bu bölümde aşağıdaki fonksiyonlar hakkında bilgi sunulmaktadır:

- Telefon özellikleri ve tuş takımı
- Ekran indikatörleri
- Bilgi tuşu
- Güvenlik modülü
- Anten

Telefon özellikleri ve tuş takımı

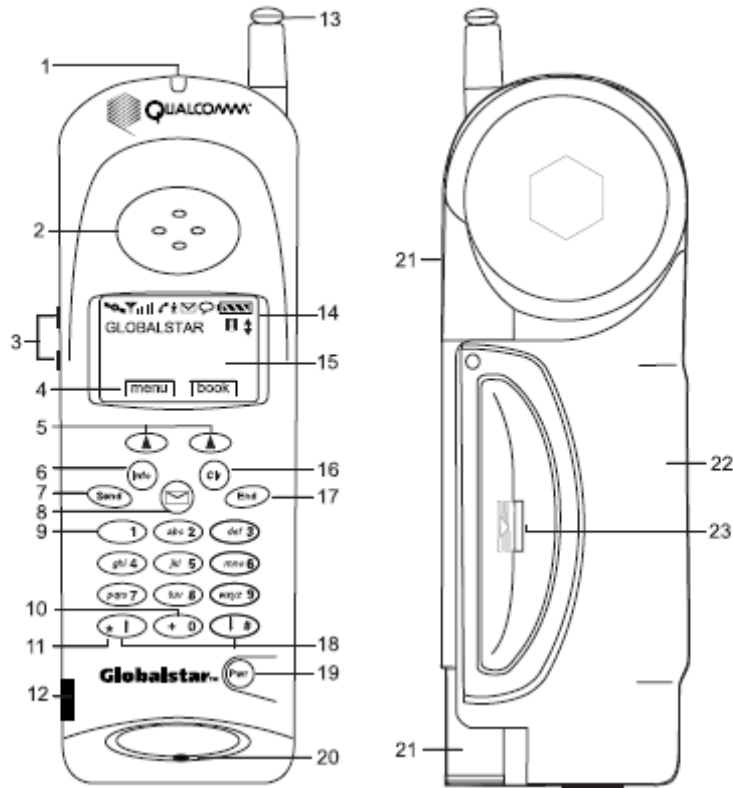

1. Işık indikatörü: Telefon açıldığında, gelen çağrı alındığında, metin mesajı veya sesli posta mesajı alındığında yanar.
2. Kulaklık

Telefon esasları

3. Ses butonları

- Arama üzerinde değilken zil ses seviyesi ayarı yapar
- Eğer bir kaydırma oku görüntülendi ise menü maddeleri üzerinde kaydırma yapar
- Arama tarihçesi veya telefon defteri üzerinde kaydırma yapar
- Alfabetik karakterlerin veya rakamların düzenlenmesi sırasında imlecin hareketini sağlar

4. SMART KEY opsiyonları: Altında yer alan SMART KEY butonu  a basarak ekran üzerinden SMART KEY opsiyonunu seçin

5. SMART KEY butonları.

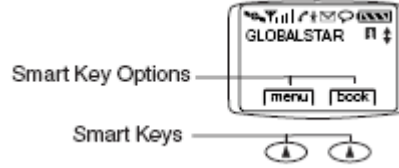

6. Bilgi tuşu – Boşluklar ve tirelerin yerleştirilmesini sağlar.

Ekran üzerinde $\bar{\bar{}}$ görüntüleniyor ise, ek yardım bilgisi mevcut demektir. Örneğin, telefon kaydeder ve $\bar{\bar{}}$ görüntülenir ise, servis sağlayıcı bilgisi ve geçerli telefon numarası için  a basın.

7. Gönderme tuşu – Bir aramanın yapılması veya cevaplanmasını sağlar. Aynı zamanda 'call waiting/çağrı bekletme' gibi özellikler için de kullanılır.

8. Mesaj tuşu – Yazılı mesajları ve sesli posta bildirimlerine erişimi sağlar. (Bakınız Sayfa 33, Mesaj Menüsü)

9. Noktalama tuşları – Harflerin girilmesi sırasında noktalama işaretleri ve boşlukların girilmesini sağlar.

10. [Uluslararası](#) arama ve artı (+) tuşu – [Uluslararası](#) aramaların yapılmasını sağlar. (Bakınız sayfa 17, [Uluslararası](#) aramalar)

11. Mod seçimi – Standby modunda iken, mevcut telefon modlarını görüntülemek ve arasından seçim yapmak için bu tuşa basın ve basılı tutun (Bakınız sayfa 71, [Manuel](#) Mod)

12. Güvenlik Modu – Globalstar uydu servisi için telefonun aktivasyonu için gereklidir. (Bakınız, sayfa 10, Bilgi tuşu)

13. Hücresel anten

14. Ekran indikatörleri – Telefon ve pil durumunu gösterir (Bakınız sayfa 9, Ekran indikatörleri)

15. Ekran

16. Silme tuşu

- Karakter siler (Bakınız sayfa 14, rakamların girilmesi - sayfa 21, [harflerin](#) ve diğer karakterlerin girilmesi)
- Bir önceki sayfaya döner

17. Sonlandırma tuşu – Bir aramayı sonlandırır veya ana menüye döner

18. Kaydırma tuşları

- Ekran üzerinde bir kaydırma oku görüntülenir ise menü maddeleri üzerinden kaydırma sağlar
- İmleci hareket ettirir

19. Güç tuşu – Telefonu açar ve kapar

20. Mikrofon
21. Globalstar uydu anteni (Bakınız, sayfa 2, [uydu](#) aramaları için hazırlık)
22. Pil
23. Pil çıkartma kilidi









Ekran indikatörleri

Ekran üzerindeki indikatörler, bir bakışta telefonun durumunu ve pil şarj seviyesini gösterir.







Sembol	Durum
	Telefon Globalstar uydu modunda çalışıyor
	Telefon dijital moda çalışıyor Eğer her iki sembol de görüntülenmiyorsa, telefon analog moda çalışıyor demektir.
	Çok güçlü bir sinyalden (dört çizgi), çok düşük bir sinyale kadar (bir çizgi) değişen sinyal gücünü gösterir.
	Arama devam ediyor.
	Ulaşılabilir bir servis yok. Eğer servis mevcut değilse, bir arama yapmak istediğinizde telefon bip sesi çıkaracaktır.
	Roaming – servis ülke dışındaki bir alan tarafından sağlanıyor.
	Bir yazılı mesajı bildiri.
	Bir sesli posta mesajı bildiri.
	Pil şarjı. Dört çapraz çubuktan (tam şarj), bir (minimal şarj), çubuk yok ve yanıp sönen (şarj yok) aralığında değişir.
	Yardım mevcut. 'a basın. Örneğin, telefon görüşme yapabilir duruma geldiğinde servis sağlayıcı bilgisi görüntülenir.

Telefon esasları

	Ek bir arama gizliliği seviyesi gösterir. (dijital)
	Uydu şifrelemenin açık olduğunu gösterir. (Globalstar)
	Mevcutta seçili olan menü opsiyonunu gösterir.
	Ekranlar arasında ses butonları (telefonun yan tarafında bulunmaktadır) veya  ve  tuşları ile kaydırma yapabileceğinizi gösterir.
	Seçili yazılı mesajının kilitli olduğunu veya tuş takımının kilitli olduğunu gösterir.
	Yazılı mesajının kilidinin açıldığını gösterir.

Bilgi Tuşu

Bilgi tuşu  nun pek çok farklı fonksiyonu vardır:

- Ekran üzerinde  görüntülenir ise yardım sağlar.
- Telefon kaydettiğinde ve  ekran üzerinde görüntülendiğinde, servis sağlayıcısı bilgisi ve mevcut telefon numarası için  'ya basın.
- Bir arama sırasında geçerli telefon numaranızı gösterir.
- Bir telefon numarası girerken boşluklar ve tireler yerleştirir.

Güvenlik Modülü

Güvenlik modülü, Globalstar uydu modunda iken telefonunuzu aktive eder. Telefon ön yüzünün sol alt tarafına yerleştirilmiştir. Telefonunuz ile birlikte gelen güvenlik modülü yalnız bu telefon ile birlikte çalışır ve değiştirilerek kullanılmaz.



İkaz

Güvenlik modülünü yerinden çıkarmayınız

Globalstar uydu modunda iken, aramaların yapılabilmesi ve çağrılarının alınabilmesi için güvenlik [modülünün](#) doğru bir şekilde yerleştirilmiş olması gerekmektedir. Doğru olarak yerleştirilmemiş ise, yalnız acil numaraları arayabilirsiniz.

Daha fazla bilgi için, güvenlik modülünün kurulumunu ve bakımını yerine getiren uydu servisi sağlayıcınız ile irtibat kurun.

Anten

Telefonun performansı aldığı sinyalin gücüne bağlıdır. Globalstar uydu antenini çevirdiğinizde, sinyal güç indikatörü söz konusu anten pozisyonuna ilişkin olarak [alınan](#) sinyalin gücünü gösterir. Globalstar uydu anteni açılmadıkça, uydu araması yapamazsınız veya çağrı alamazsınız.

En iyi performans için antenin doğru bir şekilde kullanılması önemlidir. Globalstar uydu [anteni](#) için aşağıdaki kurallara uyunuz.

- Telefonu, anteninden kesinlikle tutmayınız.
- Telefonu araç kiti anteni ile kullanmıyor iseniz, ve anten hasarlı ise telefonu kullanmayınız.

Antenin ne şekilde kullanılacağına ilişkin daha fazla bilgi için, Sayfa 2, Uydu Aramaları için hazırlık kısmına bakınız.

Telefon esasları

Bu bölümde aşağıdaki temel özellikler hakkında bilgi sağlanmaktadır:

- Telefonun açılması ve kapanması
- Standby modu
- Güç koruma modu
- Numaraların girilmesi
- Acil aramaların yapılması
- Bir aramanın yeniden tuşlanması
- Bir aramanın sessize alınması
- Olası servis sağlayıcı servisleri

Telefonun açılması ve kapanması

Telefonun açılması

1. Telefonu açmadan önce, pilin şarjlı olduğundan ve doğru bir şekilde takılmış olduğundan emin olun. (Bakınız, sayfa 78, pil şarj aletleri - sayfa 79, pilin değiştirilmesi)
2. İndikatör ışığı yanana kadar,  'ya basın ve basılı tutun. (yaklaşık 1 saniye)
3. Telefon şimdi standby modundadır (Bakınız Standby mod, sayfa 14) ve servis aranmaktadır.



Ekran üzerinde görüntülenmekte olan mesaj seçilen servis moduna bağlıdır. (Bakınız, sayfa 71, Manuel Mod veya sayfa 72, Otomatik Mod)



İpucu

Telefon açıldığında, bir Globalstar animasyon dizisi görüntülenir. Bu animasyonu durdurmak için herhangi bir tuşa basın.

Telefonun kapanması

1. "Powering off/Kapanıyor" görüntülenene kadar,  'ya basın ve basılı tutun.
2.  'yi bırakın

	İpucu
	Eğer telefon kapanmadı ise,  'ye 1 saniyeden fazla basın ve basılı tutun.

Arama Esasları

Standby Modu

Telefon açıkken, telefon servis araştırması yaptığı sırada standby modundadır. Aşağıdaki ekranlarda görüntülenen araştırma mesajları verilmiştir. (Servis modları hakkında daha fazla bilgi için, sayfa 71, Manuel Moda bakınız)



Servis kurulduğunda (aynı zamanda servis kaydedildiğinde olarak da ifade edilir), size ait banner, tarih ve saat ve uygun ikonlar görüntülenir.



Not

Tarih ve zaman tüm servis modlarında mevcut olmayabilir.

Güç Koruma Modu

Eğer standby modunda servis kurulamaz (kaydedilemez) ise, “power save/güç koruma” moduna girer. Güç koruma modu, servislere periyodik olarak bakmak suretiyle pil ömrünü maksimize eder. Aşağıdaki mesaj görüntülenir:

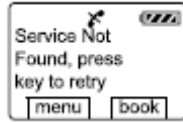

Standby moduna dönmek için herhangi bir tuşa basın.

Numaraların girilmesi

Bir telefon numarası girilirken, telefon 32 haneye kadar veya tire ve boşluk içeren diğer karakterleri kabul eder.







Not

32 adet karakter belirli ekranlar üzerinde her zaman görüntülenmezler ve noktalar (...) ile değiştirilebilirler. Tüm numaranın görüntülenmesi için, Call History/ Arama Tarihiçesi (Bakınız sayfa 30, Arama Tarihiçesi Detaylarının Görüntülenmesi) menüsü veya Phone Book/Telefon Defteri menüsündeki View #/ # Gör opsiyonunu (Bakınız sayfa 24, Girdilerin Bulunması) kullanın.

Telefon numaralarının girilmesi

Standby modundan, açılan ekrana istenen telefon numarasının **direkt** olarak girilmesi için tuş **takımını** kullanın. İlk numara tuşuna basılmasının ardından, yeni bir ekran numarayı görüntüler ve aşağıdaki opsiyonları sağlar.



- Bu numarayı telefon defterine kaydetmek için,  **save/sakla**' ya basın.
- Bu numarayı telefon defterinden bulmak için,  **find/bul**' a basın.
- Bu numarayı silmek ve yeniden başlamak için,  'e basın.
- Bu numaraya bir arama yapmak için,  'e basın.

Numaraların düzenlenmesi

1. Düzenlenecek olan numaraya gelmek için, telefonun yan tarafında bulunan ses butonlarından birine basın.
2. İmleç düzenlenecek olan numaranın üzerinde yanarken, tuş **takımını** kullanarak yeni haneyi girin.





İpucu



Aynı zamanda  butonu bir hanenin silinmesi için kullanılabilir.



Not

Numaraları girerken veya düzenlerken, imleci hareket ettirmek için  veya  tuşlarını kullanamamız çünkü bu tuşlar * veya # sembollerinin girilmesi için kullanılır.

Numaraların silinmesi

- Bir defada tek bir karakteri silmek için  butonuna basın.
- İmleci bir numara üzerinde konumlandırmak için, ses butonlarından birine basın, ve daha sonra silmek için  'ye basın.
- Tüm girdiyi silmek için  'ye basın ve basılı tutun.

Acil aramaların yapılması

- Globalstar modunda acil arama yaparken, hiçbir özel koşul uygulanmaz.
- Telefonun kilitlemesi veya kısıtlanması acil numaralara arama yapılmasını engellemez.
- Bölgenizdeki acil numaralar için servis sağlayıcınız ile irtibat kurun.

Acil bir aramanın yapılması

1. Acil numarayı girin. (Örneğin, 911)

Arama Esasları



2.  'e basın.

LED yanmayı durdurur. Normal giden aramalar bundan sonra başlayabilir.

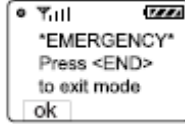

İpucu

Acil durum modundan çıkmadan bu ikazı silmek için,  veya **ok** SMART KEY' e basın.

Bir aramanın yeniden tuşlanması

Son giden aramayı yeniden tuşlamak için

-  'e basın.

Bir aramanın sessize alınması

Bir arama üzerinde iken, mikrofon sessize alınabilir böylelikle aramayı yapan sizi işitemez.

Sessiz seçeneğinin açılması

-  **Mute/sessiz**'e basın. Ekran üzerinde "Mute/Sessiz" kelimesi siz aramayı sonlandırana kadar veya sessiz seçeneğini kapatana kadar, "Time/zaman" kelimesi ile yer değiştirir.



Sessiz seçeneğinin kapanması

-  **Mute/Sessiz**' e basın. Ekran üzerinde "Time/Zaman" kelimesi "Mute/Sessiz" kelimesi ile yer değiştirilir.

Olası servis sağlayıcı servisleri

Uluslararası arama

Globalstar uydu modunda uluslararası arama yapmak için

1. **Uluslararası** erişim kodunu, ülke kodunu ve telefon numarasını giriniz.

Kısayol: Ekran üzerinde bir (+) artı işareti görüntülenene dek  'a basın ve basılı tutun, daha sonra ülke kodunu ve telefon numarasını girin.

2.  'e basın.

Eğer şebekenizde **uluslararası** aramalar destekleniyor ise telefonunuzu kullanabilirsiniz, daha fazla bilgi için uydu servis sağlayıcınız ile irtibat kurunuz.

Globalstar modunda pozisyon konumlandırma servisi

Globalstar uydu modunda bir arama yaparken, mevcut konum koordinatlarınızın indirilmesi mümkündür. (Bakınız, sayfa 40, Mevcut pozisyon koordinatları)

Çağrı Bekletme

Çağrı bekletme seçeneği, bir bip sesi çıkararak gelen bir çağrı almakta olduğunuzu haber verir. Çağrı bekletme özelliğinin kullanımı hakkındaki talimatlar için, uydu servis sağlayıcınız ile irtibat kurun.

Arama Esasları

Arayan ID'si (Kimliđi)

Arayan ID'si özelliđi gelen bir çağrının, mevcutsa, telefon numarasını ekran üzerinde gösterir. Eđer arayanın telefon numarası telefon defterinizdeki bir numara ile eşleşirse, aynı zamanda isim de numara ile birlikte görüntülenir.

Arayan ID'si özelliđi hakkında daha fazla bilgi edinmek için, uydu servis sağlayıcınız ile irtibat kurun.

Menü Esasları



Bu bölüm aşağıdaki konular hakkında kılavuzluk sağlamaktadır.

- Ana Menüye Erişim
- Menülerin kullanılması ve navigasyonu

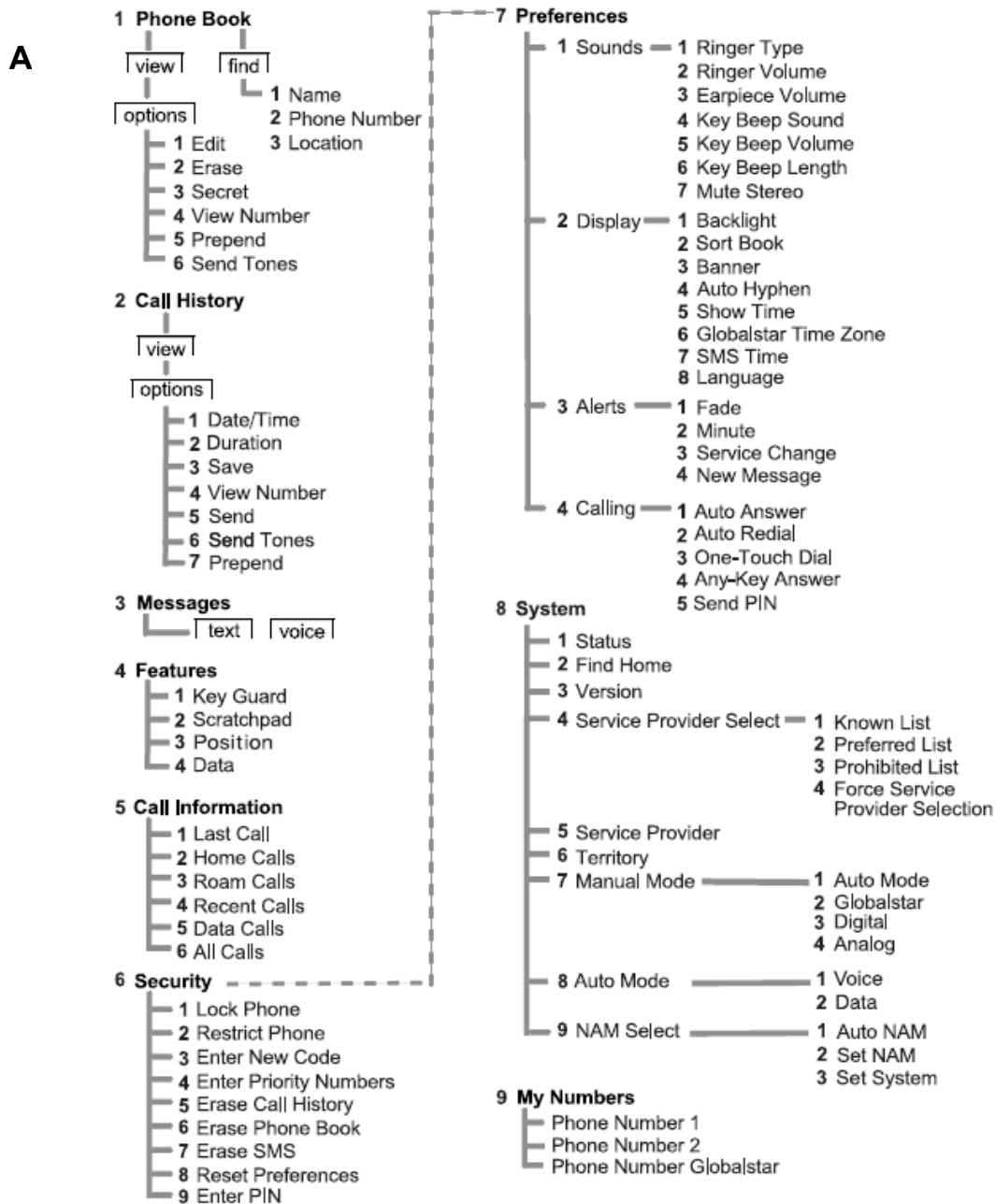
Aşağıdaki şema ana menüden erişilebilen çeşitli menüleri göstermektedir. Ana menüye erişmek için  **Menu**'ye basın.



Menü Esasları

Ana Menü tüm telefon özelliklerine erişimi sağlar. Ekranlar arasında hareket etmek için,  ve  kaydırma tuşlarını kullanın.

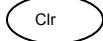
Bulduğunuz ekrandan bir önceki ekrana dönmek için  tuşunu kullanın.

1. Ana Menüye erişmek için telefonu açın. Telefon şu anda standby modundadır. (Bakınız sayfa 14, Standby modu)
2.  **Menü**' ye basın ve ilk üç Menü maddesini görüntüleyin. Eğer kaydırma okları ekran üzerinde görüntülenir ise, ek menü opsiyonlarına erişmek için ekranlar arasında kaydırma yapın.

Her Ana Menü maddesi, kılavuzun bu bölümünde ardıl sırada açıklanmıştır.

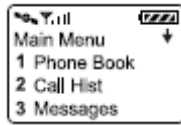

Sayfa 21
Sayfa 29
Sayfa 33



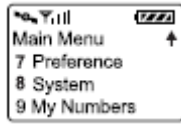

Sayfa 39
Sayfa 43
Sayfa 47



Sayfa 53
Sayfa 67
Sayfa 77

Menülerin kullanılması ve navigasyonu

Menülerin navigasyonu

- Bir kaydırma oku (veya okları) ekran üzerinde görüntülendiğinde, ek menü maddeleri mevcut demektir. Bu maddelere erişmek için bir kaydırma tuşuna,  veya  'a basın.
- Bir menü maddesinin seçilmesi için, karşılık gelen numarasına basın. Örneğin, Menü Maddesi **1 Phone Book/Telefon Defteri** için,  'e basın.

Değişiklikleri veya bir ayarı kaydetmek için

-  **Ok**' e basın.

Değişiklikleri kaydetmeden bir önceki ekrana dönmek için

-  'e basın

Değişiklikleri kaydetmeden standby moduna dönmek için (eğer bir arama üzerinde değilse)

-  'e basın

Değişiklikleri kaydetmeden standby moduna dönmek için (eğer bir arama üzerinde ise)

-  'e arka arkaya basın

Telefon Rehberi Menüsü

1. Telefon defteri

Göster	Bul
Opsiyonlar	1 İsim
1 Düzenle	2 Telefon no
2 Sil	3 Lokasyon
3 Gizli	
4 Numara Göster	
5 Prepend	
6 Ses tonu gönder	

Bu bölümde aşağıda verilmiş olan fonksiyonlar hakkında bilgi sağlanmıştır:

- Harflerin ve diğer karakterlerin girilmesi
- Beklemelerin girilmesi
- Girdilerin saklanması
- Girdilerin bulunması
- Girdilerin düzenlenmesi
- Girdilerin silinmesi
- “Gizli” özelliğinin kullanılması
- Numaraları görmek
- Ses tonu gönderme
- Numaralara ek yapmak
- Hızlı arama

Harflerin ve diğer karakterlerin girilmesi

Harfleri ve diğer karakterleri girmek için

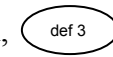
1. Bir harfi BÜYÜK HARF, daha sonra KÜÇÜK HARF, daha sonra da sayıyı görüntülemek için, bir tuşa ardı ardına basın. Örneğin,  tuşuna ardı ardına basarsanız, aşağıdaki karakterler görüntülenir:

D E F d e f 3

2. Aynı tuş üzerinde bir sonraki karakteri görüntülemek için:

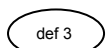
- a.  ‘e basarak imleci ileri hareket ettirin.
- b.  ‘e iki (2) defa basın.

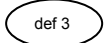
“E” görüntülenir. Küçük harf “e”yi görüntülemek için,  ‘e beş defa basın.

3. Kelimeler arasında boşluk girmek için yazılı girdisini  kullanarak tamamlayın.

4. Tüm karakterler görüntülendiğinde,  ok’a basın.

Harfleri ve diğer karakterleri düzenlemek için

1. Aşağıdaki opsiyonlardan birini seçerek imleci düzenlenecek olan karakterin üzerinde konumlandırın:

Telefon Rehberi Menüsü

- * ↑ veya # ↓ 'a basınız
- Telefonun yan tarafında bulunan ses butonlarına basın

2. Tuş takımından yeni bir karakter girin

Harfleri ve diğer karakterleri silmek için

- Bir defada tek bir karakter silmek için
1. İmleci bir karakterin üzerinde konumlandırın
 2. Silmek için Clr 'ye basın
 - Tüm girdiyi silmek için: Clr 'ye basın ve basılı tutun.

Kelimeler arasında boşluk girmek için

- Boşluk girmek için aşağıdaki opsiyonlardan birini seçin
 - # ↓ 'ye basın.
 - Telefonun yan tarafında bulunan alt ses butonuna basın.

Noktalama işaretleri veya boşlukları girmek için

- Özel karakterleri girmek için, ardı ardına 1 'e basın
- Noktalama işaretleri ve boşluk bu sırada görüntülenir: - <boşluk> @ & () : . ' # * , 1 .



İpucu

Ekranlar arasında geriye doğru hareket etmek için, Clr 'ye basın.

Beklemelerin girilmesi

Otomatik telefon servislerinin kullanımı sırasında, örneğin sesli mesaj veya online bankacılık, bir dizi numaranın girilmesi sırasında bir "bekleme/pause" eklemek, karakter dizgisi içine bir zaman segmentinin eklenmesini sağlar. Her bekleme bir karakter olarak sayılır. Bu bekleme bir diğeri başlamadan bir uzaktan elektronik işlemin beklemesini sağlar.

Beklemeler manuel olarak girilebilir veya bir telefon defteri girdisi içinde saklanabilir. İki tip bekleme mevcuttur:

- **Kati bekleme** – Numara dizisinin geri kalanının gönderilmesi için ▲ resume /devam'a basılana dek durur.
- **Zamanlanmış bekleme** – İki saniye için durur ve otomatik olarak devam eder.



Not

Eğer Otomatik Tire "on/açık" olarak set edildi ise ve manuel olarak bekleme girerseniz Otomatik Tire geçici olarak "off/kapalı" olarak set edilir. (Bakınız Sayfa 57, Otomatik Tireler ve sayfa 58, Manuel Tireler)

Numaraları girerken bekleme girmek için

1. Bir bekleme girmek için, **Info**'ya basın.

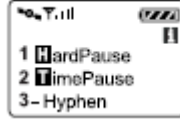

2. **1** Kati Bekleme/Hard Pause veya **abc 2** Zamanlanmış Bekleme/Timed Pause'a basın. Kati bekleme için **H** veya zamanlanmış bekleme için **T** sembolü ekran üzerinde belirir.
3. Numara girmeye devam edin.

Girdilerin Saklanması

Telefon 99 girdiye kadar saklayabilmektedir. Her girdi bir isim (12 karaktere kadar) ve telefon numarası (32 numaraya kadar) 1 den 99 a kadar olan lokasyon numaralarında saklanır. (Bakınız Sayfa 14, Numaraların Girilmesi)

Bir isim ve telefon numarasını saklamak için

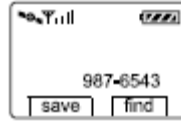

1. Aşağıdaki opsiyonlardan birini kullanarak bir telefon numarası girin
 - Standby modunda
 - Bir telefon numarası girin
 - ▲** **Sakla/save**'ya basın



- Arama Tarihçesi Listesinden (Bakınız sayfa 29, Arama Tarihçesi)
 - Bir numara seçin.
 - ▲** **Gör/View**' a basın
 - ▲** **Opsiyonlar/Options**'a basın
 - 333** **Sakla/save**'e basın
 - Scratchpad'den (Bakınız sayfa 39, scratchpad)
 - Bir numara girin
 - ▲** **Opsiyonlar/Options**'a basın
 - ▲** **Sakla/save**'e basın
 - Ekrandan:
 - Ekran üzerinden bir numara seçin, örneğin Arayan ID'si
 - ▲** **Sakla/save**'e basın
2. Tuş takımını kullanarak isim girin.
 3. **▲** **ok**'e basın.

Telefon Rehberi Menüsü









4. Bir lokasyon numarasının seçilmesi

- Eğer telefon defteri dolu değilse, boş bir konum girmeniz istenir. Aşağıdaki opsiyonlardan birini seçin:
 - Boş lokasyonu kabul edin,  ok 'a basın.
 - Tercihinize göre bir lokasyon numarası girin,  ok' a basın.
 - Boş bir lokasyon seçmek için kaydırma yapın,  ok' a basın.
- Eğer telefon defteri dolu ise, yeniden kullanmak istediğiniz ve yeni bilgiler ile değiştirmek istediğiniz lokasyon numarasını girin. Eski bilgiler silinir.

Girdilerin bulunması

Girdiler isim, telefon numarası veya lokasyon numarası ile bulunur. On adet girdiden oluşan bir gruba hızlıca ilerlenebilir veya her defasında tek bir girdi üzerinden olmak üzere girdiler üzerinden kaydırma yapılabilir.

Bir girdiyi bulmak için











1. Standby modundan,  defter/book' e basın.
2. Aşağıdaki seçeneklerden birini seçin:
 - Her defasında tek bir girdi olmak üzere girdiler üzerinden kaydırma yapın.
 - 1 den 9 a kadar girmek yolu ile onarlı gruplar üzerinde ilerleyin. (Örneğin, 6 girin, lokasyon numarası 60 seçilir. Eğer 60 boş ise, bir önceki dolu olan pozisyon seçilir.)
 - Find/bul fonksiyonunu kullanarak belirli girdileri konumlandırın.
 -  bul/find' a basın
 - Aşağıdaki opsiyonlardan birini seçin:
 - İsim/Name,  'e basın.
 - Telefon no #/Phone #,  'ye basın.
 - Lokasyon/Location  'e basın.
 - Bir veya daha fazla karakter girin (Tüm karakterler arama fonksiyonu tarafından küçük harf olarak sınıflandırılır.)
 -  **bul/find**' a basın
3. Bir girdi seçin.
4. Girdiyi görmek için,  'e basın.
5. Numarayı aramak için,  'e basın.
6. Silmek, düzenlemek, gizli yapmak, numara görmek, ekleme (prepend) yapmak, ses tonu göndermek, için  **opsiyonlar/options**'a basın.

Girdilerin Düzenlenmesi

Bir girdi ismi, telefon numarası veya lokasyonu üzerinde değişiklik yapılabilir.

Bir girdiyi düzenlemek için:





1. Standby modundan,  **defter/book**'a basın.
2. Düzenlenecek olan girdi üzerine kaydırma yapın.

3.  **gör/view**'a basın.
4.  **opsiyonlar/options**'a basın.
5. Düzenlemek için,  'e basın. Aşağıdaki kategorilerden birini seçin:
 - İsim
 -  'e basın.
 - Değişikliği girin.
 -  ok' a basın.
 - Telefon #
 -  'ye basın.
 - Değişikliği girin.
 -  ok' a basın.
 - Lokasyon
 -  'a basın.
 - Aşağıdaki opsiyonlardan birini seçin
 - Aynı lokasyon numarasını kullanmak için,  ok' a basın.
 - Seçiminize bağlı olarak bir lokasyon numarası girin,  ok'a basın.
 - Boş bir lokasyon seçmek için kaydırma yapın ve,  ok' a basın.

Girdilerin silinmesi

Birkaç tuş hareketi ile girdiler kolaylıkla ve hızlıca silinebilir.

Bir girdiyi silmek için:

1. Standby modundan,  **defter/book**'a basın.
2. Silinecek olan girdinin üzerine kaydırma yapın.
3.  **gör/view**'a basın.
4.  opsiyonlar/options'a basın.
5. Silmek için  'ye basın.
6.  **ok**'a basın.

“Gizli” özelliğinin kullanılması

Bir telefon numarasının telefon ekranı üzerinde görüntülenmesini engellemek için, gizli fonksiyonunu kullanın. Bir gizli girdinin gösterilmesi veya değiştirilmesi için kilit kodunu kullanın. (Bakınız sayfa 47, Kilit Kodu)







Not

Bir gelen çağrı alınırken, eğer telefon defterindeki girdi gizli ise arayan ID'si ismin görüntülenmesini engeller.

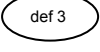

Gizli fonksiyonunu konfigüre etmek için

1. Standby modundan,  defter/book'a basın.
2. Değiştirilecek olan girdinin üzerine kaydırma yapın.

Telefon Rehberi Menüsü

3.  **gör/view**'a basın.
4.  **opsiyonlar/options**'a basın.
5.  'e basın.
6. Aşağıdaki seçeneklerden birini seçin:
 - Yes/Evet – Girdiyi gizli yapar
 - No/Hayır – Girdiyi 'gizli değil' yapar
7.  **ok**'e basın.







Bir gizli girdiyi görmek veya değiştirmek için

1. Standby modundan,  **defter/book**'a basın
2. Gizli girdiye kaydırma yapın.
3. Kilit kodunuzu girin.
4. Değişiklikleri kabul etmek için  **ok**'a basın.

Numaraları görmek

Bir girdinin tüm telefon numarası görülebilir. Bir numarayı görüntülerken, aynı zamanda bir telefon numarasının başına numaralar ekleyebilir ve bu değişiklikleri kaydedebilirsiniz.

Bir numarayı görmek için

1. Standby modundan,  **defter/book**'a basın.
2. Görüntülenecek olan girdinin üzerine kaydırma yapın.
3.  **gör/view**'a basın.
4.  **opsiyonlar/options**'a basın.
5.  **# gör/view #** 'e basın.
6. Aşağıdaki opsiyonlardan birini seçin:
 - Bir önceki menüye dönmek için,  **ok**'a basın.
 - Standby moduna dönmek için,  'e basın.

Ses tonu gönderme

Bir arama yaparken hava üzerinden DTMF (çift tonlu multifrekans) tonlarını gönderme ihtiyacı duyabilirsiniz. Otomatik telefon servisleri, örneğin sesli posta veya online bankacılık aktive olmadan önce genellikle bir ses tonu gerektirir.

Ses tonları, numaraların **manuel** olarak girilmesi veya telefon defterinde yer alan numaraların kullanılması ile gönderilir. Aynı zamanda scratchpade girilmiş olan numaralar için de ses tonu gönderebilirsiniz. (Bakınız, sayfa 39 Scratchpad)







Not

Tuş sesinin süresi, tuşlara basarken duyduğunuz ses, analog modda DTMF tonlarını etkiler. Ses tonu göndermeden önce, tuş sesinizin uzunluğunu kontrol edin. (Bakınız Sayfa 55, Tuş Sesi Süresi)

Manuel olarak ses tonu göndermek için

- Bir arama üzerinde iken, uygun numaraları girin.
- Numaralar ile ilişkili olan ses tonları hava üzerinden derhal gönderilir.





Telefon defterinde saklı olan numaraları göndermek için

1. Bir arama üzerinde iken,  **defter/book**'a basın.
2. Bir girdi üzerine kaydırma yapın.
3.  **gör/view**'a basın.
4.  **opsiyonlar/options**'a basın
5. Ses Tonu gönder/Send tones  'a basın. Numaralar ile ilişkili olan ses tonları hava üzerinden derhal gönderilir.

Numaralara ek yapmak

Mevcut bir telefon defteri girdisinde yer alan telefon numarası başına, alan kodu veya ülke kodu gibi numaralar eklenebilir.

Numaralara ek yapmak için

1. Standby modundan,  **defter/book**'a basın.
2. Değiştirilecek olan girdi üzerine kaydırma yapın.
3.  **gör/view**' a basın.
4.  **opsiyonlar/options**'a basın.
5.  **Ekle/Prepend**'e basın.
Telefon numarası görüntülenir.
6. Görüntülenen karakterlere eklenecek olan numaraları girin.
7.  **sakla/save**'e basın.

Hızlı arama

Bir telefon defteri girdisinin lokasyon numarası biliniyor ise bu numaraya hızlı arama yapılabilir. Telefon kısıtlanmış değil ise, 99 lokasyon numarasından biri hızlı aranır. Eğer telefonu kısıtladıysanız, hızlı arama için yalnız ilk 9 telefon defteri girdisi hızlı arama için kullanılabilir. (Bakınız, sayfa 48, telefonu kısıtlamak)

Bir telefon numarasına hızlı arama yapmak için

1. Lokasyon numarasını girin.
2.  'e basın.

Bir lokasyon numarasına tek tuş arama yapmak için

1. Tek tuş arama özelliğini “on/açık” olarak set edin. (Bakınız, sayfa 63, Tek Tuş Arama)
2. Lokasyon numarasına basın ve basılı tutun.

Telefon Rehberi Menüsü



Not

Çift haneli numaralar için, ilk haneye basın ve bırakın, ve daha sonra ikinci haneye basın ve basılı tutun. Örneğin:

- Lokasyon numarası 3 için, (def 3) 'e basın ve bekleyin.
- Lokasyon numarası 32 için, (def 3) 'e basın, daha sonra (abc 2) 'e basın ve basılı tutun.

Arama Tarihçesi Menüsü

2. Arama Tarihçesi

Göster

Opsiyonlar

1. Tarih/Zaman
2. Süre
3. Kaydet
4. Numara göster
5. Gönder
6. Ses tonu gönder
7. Ek Yap

Bu bölümde arama tarihçesi listesinin nasıl kullanılacağına ilişkin bilgi sağlanmıştır:

- Arama tarihçesi listesine erişim
- Arama tarihçesi detayların görülmesi

Arama tarihçesi listesi son on gelen ve giden uydu aramasını içerir ve her arama için aşağıdaki detayları sağlar.



Arayan	Eğer arayan ID'si mevcut ise, gelen çağrılar (Bakınız sayfa 18, Arayan ID'si)
Aranan	Giden aramalar
Ekli	Scratchpad girdileri (Bakınız sayfa 39, Scratchpad)
Kayıp	Eğer arayan ID'si mevcut ise, cevaplanmamış gelen çağrılar
Arayan ID'si	Alınan arayan ID'si bilgisi
Çağrı Bekletme	Bir arama sırasında alınmış olan çağrı bekletme bilgisi

- Son arama 0 olarak numaralandırılır ve listenin üzerinde görüntülenir ve en eski arama en altta görüntülenir. (bir noktalı çizgi ile ayrılmış olarak)
- Bir liste dolduğunda, yeni bir arama listede ilk pozisyonu alır ve en eski arama silinir.
- Telefonu kapadığımızda liste saklanır.
- Eğer arayanın telefon numarası telefon defterinde kayıtlı ise, arayan ismi arama tarihçesi listesinde görüntülenir.
- Eğer bir geri arama numarası için birden fazla isim eşleşirse, en düşük telefon defteri lokasyon numarasına sahip olan girdi görüntülenir.





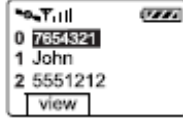

Arama Tarihçesi Menüsü

Arama tarihçesi listesine erişim

Bir arama tarihçesi listesine erişmek için

1. Standby modundan,  menü'ye basın.
2.  **Arama Tarihçesi/Call History'** ye basın.
3. Son on aramaya erişmek için, kaydırma tuşlarına basın. Örneğin:





4. Son aramadan, en eski numaraya doğru ilerleyerek bir arama seçmek için aşağı doğru kaydırma, veya en eski numaradan en yeni numaraya doğru ilerleyerek bir arama seçmek için yukarı doğru ilerleyin.
5. Bir arama seçtikten sonra, aşağıdaki opsiyonlardan birini seçin:
 - Numarayı aramak için,  'e basın.
 - Numarayı telefon defterine kaydetmek için:
 -  **Gör/View'**a basın.
 -  **Sakla/Save'** e basın.
 -  **Ok'**e basın.
 - Bir arama yapmadan veya numarayı saklamadan çıkmak için,  veya  'e basın.

Arama tarihçesi detaylarının görülmesi

Arama tarihçesi detaylarını görmek için

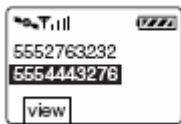
1. Kaydırma yaparak listeden bir arama seçin.



2.  **Gör/View'**a basın.

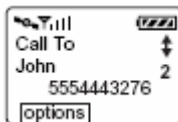

3.  **Opsiyonlar/Options'**a basın.

Arama Tarihçesi Menüsü

4. Aşağıdakilerden birini seçin:

- Tarih-Saat/Date-Time – Aramanın tarihini ve saatini gösterir.

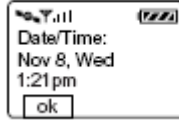

- Süre/Duration – Aramanın süresini gösterir.

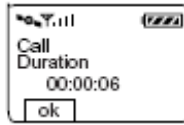

- Sakla/Save – Numarayı telefon defterinize saklar.

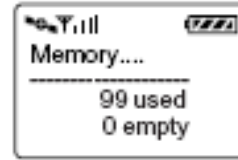
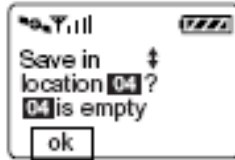

- # Gör/View # -- Tüm numarayı görmeyi sağlar.
- Gönder/Send – Numarayı arar.
- Ses Tonu Gönder/Send Tones – Arama sırasında iken DTMF tonu gönderir. (Bakınız sayfa 26, Ses tonlarının gönderilmesi)
- Ek yap/Prepend – Telefon numarasının başına, alan kodu veya ülke kodu gibi numaraları ekler ve telefon defterinize kaydeder.

Arama Tarihçesi Menüsü

3. Mesajlar

Yazılı

Sesli



Bu bölümde SMS (kısa mesaj servisi) yazılı ve sesli posta mesajları hakkında bilgi sağlanmıştır.

- Mesaj ikazları
- Mesajların okunması
- Sesli mesajlar
- Yazılı mesajları

Yazılı veya sesli posta bildirimlerinin kullanılabilirliğine ilişkin bilgi için uydu servisi sağlayıcınız ile irtibat kurun.

Mesaj ikazları

Telefon mesaj ikazları için konfigüre edilebilir (Bakınız sayfa 61, Yeni Mesajlar). Telefon açıldığında ve bir SMS mesajı alındığında telefon sizi aşağıdaki şekilde ikaz eder:

- İndikatör ışığı yanar
- Bir 'bip' sesi duyulur.
- Ekran üzerinde  yazılı mesaj indikatörü veya  sesli posta indikatörü görüntülenir.

Yazılı mesajı veya sesli posta indikatörleri tüm mesajlar okunana kadar ekran üzerinde kalır.

Mesajların Okunması

[Mesajlar](#) okunurken, en yeni mesaja ilk olarak erişilir. Eğer mesaj telefon defteriniz ile eşleşen bir geri arama numarası içeriyor ise, ilgili isim telefon numarası yerine görüntülenir. Eğer birden fazla numara geri arama numarası ile eşleşiyor ise, en düşük telefon defteri lokasyonu numarasına sahip olan girdi görüntülenir.

Sesli mesajlar

Sesli posta mesajlarına erişim

Eğer herhangi bir kişi tarafından sesli posta mesajı bırakılır ise, telefonunuz bir sesli mesaj bildirimini alır ve sizi ikaz eder. Mesajlara erişebilmek için aşağıda yer alan opsiyonlardan birini seçin:

- Arama detayları için sesli posta bildirimlerine erişin.
- Mesajı dinlemek için sesli posta sisteminizi arayın. (Mesaj hakkında sağlanan detaylar servis sağlayıcısına bağlı olarak değişmektedir.)

Eğer birden fazla sesli posta [sisteminiz](#) var ise, tüm sistemler tarafından alınan sesli posta mesajlarının toplam sayısı ekran üzerinde görüntülenir.



Mesaj Menüsü

Örneğin, iki adet sesli posta sisteminiz var ise ve birinden iki adet sesli posta mesajı ve diğerinden iki adet sesli posta mesajı almış iseniz, “Eski/Old” altında görüntülenen sesli posta bildirimleri toplam sayısı 4 olur.

Msgs	New/Old
Text	00/00
Voice	04
text	voice

Eğer yeni sesli posta mesajları alınır ise, sesli posta bildirimlerinin toplam sayısı güncellenir.



Sesli posta bildirimlerine erişmek için

1. Standby **modunda**, ’ye basın.
“Old/Eski” altında alınan sesli posta mesajlarının toplam sayısı görüntülenir.
2.  Sesli/Voice’a basınız.
Sesli posta bildirimleri bir geri arama numarası veya geri arama numarası telefon defterinde yer alan numaralardan biri ile eşleşiyor ise bir isim görüntüler.







Not

Eğer birden fazla numara geri arama numarası ile eşleşiyor ise, en düşük telefon defteri lokasyonu numarasına sahip olan girdi görüntülenir.

3. Bir mesaj seçin, daha sonra aşağıdaki opsiyonlardan birini seçin.
 - Eğer mevcutsa, daha fazla detayı görüntülemek için,  **gör/view**’a basın.
Detay bilgisi ekran üzerinde otomatik olarak kayacak ve okuyabilmeniz için bekleyecektir.
 - **Manuel** olarak kaydırma yapmak için, bir kaydırma tuşuna basın.
 - Bir sonraki sesli posta bildirimini okumak için,  **sonraki/next**’e basın.







Sesli posta sisteminizi aramak için

1. ’e basın.
2.  **sesli/voice**’a basın.
3. İstedığınız sesli posta bildirimini bulmak için,  **sonraki/next**’e basın.
4.  **gör/view**’a basın.
5.  ‘e basın.

Mevcut ise, sesli posta sistemi için telefon numarası görüntülenir. Eğer gösterilmez ise “Alınan Sesli Posta Numarası Yok/No Voice Mail Number Received” mesajı görüntülenir. Sesli posta telefon numarasını **manuel** olarak girin.

6. Gerekliyse, sesli posta telefon numarasından önce hane ekleyin. Örneğin, eğer sesli posta telefon numarası alanının dışında yer alıyorsanız, alan kodunu veya ülke kodunu ekleyin.
7. Yeniden  ‘e basın.
8. Mesajlara ulaşabilmek için sesli posta sistemi talimatlarını izleyin.

Sesli mesaj bildirimlerinin silinmesi





1. 'e basın.
2.  **sesli/voice**'a basın.
3. İstedığınız sesli posta bildirimini bulmak için,  **sonraki/next**'e basın.
4.  **gör/view**'a basın.
5. Mesajı silmek için  **sil/erase**'e basın.
6.  **ok**'e basın.

Yazılı Mesajlar







Yazılı mesajları geri arama numaraları, mesajlar, aciliyet işaretleri, zaman ve tarih bilgileri, ve geri arama numarası telefon defterindeki numaralardan biri ile eşleşiyor ise isimden oluşur. Telefon, telefon belleği müsaade ettiği sayıda yazılı mesajını saklayabilir. Telefon belleğinin yönetimine ilişkin daha fazla bilgi için, sayfa 36, yazılı mesajlarının saklanmasına bakınız.

Yazılı Mesajlara Erişim

Yazılı mesajlara erişmek için





1. 'e basın.
Yeni ve eski yazılı mesajı sayısı görüntülenir.
2.  **yazılı/text**'e basın.
En yeni okunmamış mesajlar, ilk olarak, eğer varsa, en yeni okunmuş mesaj ile takip edilir. "Eski/Old" altında yer alan mesaj sayısı okunmuş fakat henüz silinmemiş olan mesajları belirtir.
3. Bir mesaj seçin ve aşağıdakilerden birini seçin :
 - Eğer mevcutsa, daha fazla detayı görüntülemek için,  **gör/view**'a basın.
 - Detay bilgisi ekran üzerinde otomatik olarak kayacak ve okuyabilmeniz için bekleyecektir.
 - **Manuel** olarak kaydırma yapmak için, bir kaydırma tuşuna basın.
 - Bir sonraki sesli posta bildirimini okumak için,  **sonraki/next**'e basın.

Yazılı mesajdaki numaraları geri aramak için

1. 'e basın.
2.  **yazılı/text**'a basın.
3. İstedığınız yazılı mesajını bulmak için,  **sonraki/next**'e basın.
4.  **gör/view**'a basın.
5.  'e basın.
Mevcut ise, geri arama numarası görüntülenir.
6. Gerekliyse, geri arama numarasından önce hane ekleyin. Örneğin, eğer telefon numarası alanının dışında yer alıyorsanız, alan kodunu veya ülke kodunu ekleyin.
7. Yeniden  'e basın.

Mesaj Menüsü

Yazılı mesajları silmek

1. 'e basın.
2.  **yazılı/text**' e basın. Bir yazılı mesajı görüntülenir.
3. Daha fazla detay görüntülemek için, eğer mevcutsa,  **gör/view**' a basın.
Yazılı ekran üzerinde otomatik olarak kayar ve okuyabilmeniz için bekler.
4. **Manuel** olarak kaydırmak için, bir kaydırma tuşuna basın.
5. Mesajın sonuna kadar kaydırma yapın,  **opsiyonlar/options**'a basın.
6. Silmek için,  'e basın.



İpucu

Kilitlenmiş olsa dahi, bir yazılı mesajını silebilirsiniz.

7. Mesajı silmek için,  **ok**'a basın.

Yazılı mesajları saklamak

Yazılı mesajları siz onları silene dek veya telefon belleği dolana dek otomatik olarak saklanır.

Yeterli düzeyde kullanılabilir bellek bulundurmamak için, her mesajı silin.

- Eğer telefon belleğinin %75' inden fazlası dolarsa, bir mesaj kullanılan belleğin miktarını görüntüler.

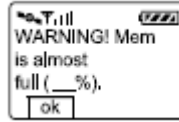

- Ekrandan çıkmak için,  **ok**'a basın.

Telefon belleği tamamen dolduğunda, en eski kilitsiz mesajlar, yeni mesajların alınabilmesini sağlayabilmek için otomatik olarak silinir.





İpucu

Silinmesini engellemek için mesajları kilitleyin. Fakat, yeni bir mesaj alındığında tüm mesajlar kilitli ise ve telefon belleği dolu ise, yeni mesaj kaybedilir. Ağ bu mesajı daha sonra yeniden almaya çalışır.

Belleğin dolmasını engellemek için

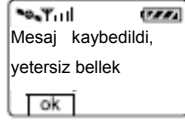
- Daha fazla ihtiyaç duymadığınız kilitli ve kilitsiz mesajları silin. Telefon belleği dolu ise ve tüm mesajlar kilitli ise, yeni mesajlar kabul edilmez ve aşağıdaki mesaj görüntülenir.



- Bu ekrandan çıkmak için,  **ok**'a basın.



Not







Ağ daha sonra kayıp mesajları almayı deneyebilir.

Yazılı mesajların kilitlenmesi ve kilidin açılması

Kilitleme özelliği telefon belleği dolu ise mesajların otomatik olarak silinmesini engeller.

Yazılı mesajlar kilitli olsalar dahi **manuel** olarak silinebilir.

Yazılı mesajları kilitlemek veya kilidi açmak için

1.  'e basın.
 2.  **yazılı/text**' e basın. En yeni yazılı mesaj görüntülenir.
 3. Daha fazla detay görüntülemek için, eğer mevcutsa,  **gör/view**' a basın.
- Yazılı ekran üzerinde otomatik olarak kayar ve okuyabilmeniz için bekler.
4. **Manuel** olarak kaydırmak için, bir kaydırma tuşuna basın.
 5. Mesajın sonuna kadar kaydırma yapın,  **opsiyonlar/options**'a basın.
 6.  **Kilitle/Lock** veya  **kilidi aç/unlock**'a basın.

Kilitli indikatörü  veya kilit açık  SMART KEY opsiyonlarının solunda görüntülenir.

Mesaj Menüsü

4. Özellikler

1. Tuş kilidi
2. Scratchpad
3. Pozisyon
4. Veri

Bu bölümde aşağıdaki özelliklerin nasıl kullanılacağına ilişkin bilgi yer almaktadır.

- Tuş kilidi
- Scratchpad
- Mevcut pozisyon koordinatları
- Veri hızı

Tuş Kilidi



Tuş kilidi kazara kullanımı engellemek amacı ile telefon tuşlarını kilitler. Tuş kilidi aktif iken, bir gelen çağrı alırsanız,  'e basarak yanıtlayın.



Not

Tuş kilidi “açık” ise tuş sesleri susturulur.

Tuş Kilidini aktif etmek için

- Kısayol: Standby modundan,  'e basın ve basılı tutun. Kilit indikatörü  ve “TuşKilidi Aktif/Keyguard on” görüntülenir.

Tuş Kilidini Kapamak için

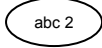
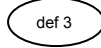
-    e basın.



Not

Yetkisiz kullanılmasını engellemek için telefonunuzu kilitleyin. (Bakınız, Sayfa 48, Telefonun Kilitlenmesi)

Scratchpad

Bu özellik bilgi saklamak için bir kısayol sağlar. Aşağıdakileri gerçekleştirmek için scratchpad'e numara girin.

- Arama tarihçesine eklemek
- Telefon defterine kaydetmek
- Sesli posta veya online bankacılık gibi, otomatik telefon servisleri için havadan ses tonu göndermek

Özellikler Menüsü



Not

Arama tarihçesine eklemek veya telefon defterine kaydetmek için, bir arama üzerinde veya standby modunda olabilirsiniz. Ses tonu göndermek için, arama üzerinde olmanız gerekmektedir.

Scratchpad'e erişmek için

1. Standby **modunda**, **▲** **menü'** ye basın.
2. **ghi 4** **Özellikler/Features'**e basın.
3. **abc 2** Scratchpad'e basın.
4. Numaraları girin.
5. **▲** **Opsiyonlar/Options'** a basın.
6. Aşağıdaki opsiyonlardan birini seçin:
 - TarihçeyeEkle/AddtoHist, **1** 'e basın; **numara**, arama **tarihçesine** eklenecektir.
 - Telefon defterine kaydetmek için, **abc 2** 'ye basın. (Bakınız sayfa 23, girdilerin saklanması)
 - Ton Göndermek için, **def 3** 'e basın; tonlar otomatik olarak hava üzerinden gönderilecektir.

Mevcut Pozisyon Koordinatları

Bu özellik mevcut pozisyon koordinatlarınızın telefona indirilmesine olanak sağlar. Bu bilgiye yalnız bir Globalstar uydu araması devam ederken ulaşılabilir.

Bir arama yaparken mevcut pozisyon koordinatlarını almak için:

1. **▲** **Menu'** ye basın.
2. **ghi 4** Özellikler/Features'a basın.
3. **def 3** Pozisyon/Position'a basın.



Not





Güncelle butonu basılmadan önce, görünen koordinatlar son bilinen pozisyonu gösterir. Bu bilgiye herhangi bir arama modunda iken ulaşılabilir. Mevcut pozisyona yalnız uydu modunda iken ulaşılabilir.

4. **▲** **Güncelle/ Update'** e basın.

Veri Hızı

Bu özellik veri aramaları yapmadan önce veri iletim hızını belirlemenizi sağlar. Veri iletim hızı ekli terminal ekipmanına veri gönderimi ve bu terminalden veri alımı için telefonun iletişim hızıdır. (örneğin, bilgisayarınız veya Palm™ el tipi organizerinizi)

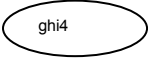
Veri iletim hızını belirlemek için

1.  Menu' ye basın.
2.  Özellikler/Features'a basın.
3.  Veri/Data' ya basın.
4. Bir veri iletim hızı seçmek için kaydırma yapın: 9600, 19200, 38400, 57600 veya 115200.
5.  ok' e basın.

Veri aramalarının yapılması hakkında daha fazla bilgiye ulaşmak için veri kablonuz ile birlikte gelen QUALCOMM Globalstar paket veri kiti dokümantasyonuna bakın.

Özellikler Menüsü

Arama Bilgisi Menüsü

5. Arama Bilgisi

1. **Son** arama
2. Bölge içi (Home) aramalar
3. Bölge dışı (Roam) aramalar
4. Güncel aramalar
5. Veri aramaları
6. Tüm aramalar





Bu bölümde, faturalandırma için hava süresi (airtime) ve arama sayısını izlemek için sayaçların ne şekilde belirleneceği hakkında bilgi sağlanmıştır.

- Son Arama
- Bölge **İçi** (Home) **Aramalar**
- Bölge Dışı (Roam) Aramalar
- Güncel Aramalar
- Veri Aramaları
- Tüm Aramalar
- Tüm Sayaçların Resetlenmesi

Son Arama

Son Arama yapılan son aramanın dakika ve saniye cinsinden süresini gösterir. Eğer Arama Tarihçesi boş ise, “Yok/None” ekran üzerinde görüntülenir.





Son yapılan aramayı görüntülemek için

1. Standby modundan,  **Menu**' ye basın.
2.  **Arama Bilgisi/Call Information**' a basın.
3. Son Arama için  'e basın.
4.  **ok**'a basın.

Bölge içi (Home) aramalar

Bölge İçi Aramalar, kendi bölge servis alanınızda yapılmış olan tüm gelen ve giden aramaların sayısını ve süresini gösterir. (Bu sayacı sıfıra resetlemek için, sayfa 45, Arama Sayaçlarının **Resetlenmesi** kısmına bakınız)

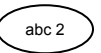



Bölge içi arama bilgisinin görüntülenmesi

1. Standby modundan,  **menu**' ye basın.
2.  **Arama Bilgisi/Call Information**' a basın.
3.  **Bölge İçi Aramalar/Home Calls**'a basın.
4.  **ok**'e basın.

Bölge dışı (Roam) Aramalar

Bölge dışı aramalar, kendi bölge servisiniz dışında roaming sırasında yapılan aramaların sayısını ve süresini gösterir. (Bu sayacı sıfıra resetlemek için, sayfa 45, Arama Sayaçlarının [Resetlenmesi](#) kısmına bakınız)





Bölge Dışı Arama bilgisi görüntülemek için

1. Standby modundan,  **Menu'** ye basın.
2.  **Arama Bilgisi/Call Information'** a basın.
3.  **Bölge dışı aramalar/Roam calls'** a basın.
4.  **ok'a** basın.

Güncel Aramalar

Güncel aramalar sayacın resetlenmesinden bu yana alınan veya yapılan aramaların süresini ve sayısını görüntüler. (Bu sayacı sıfıra resetlemek için, sayfa 45, Arama Sayaçlarının [Resetlenmesi](#) kısmına bakınız)





Güncel aramalar bilgisini görüntülemek için:

1. Standby modundan,  **Menu'** ye basın.
2.  **Arama Bilgisi/Call Information'** a basın.
3.  **Güncel Aramalar/Recent Calls'** a basın.
4.  **ok'a** basın.

Veri Aramaları

Veri aramaları sayacın resetlenmesinden bu yana alınan ve iletilen bayt sayısını ve yapılan veri aramalarının süresini görüntüler. (Bu sayacı sıfıra resetlemek için, sayfa 45, Arama Sayaçlarının [Resetlenmesi](#) kısmına bakınız)

Veri aramaları bilgisini görüntülemek için





1. Standby modundan,  **Menu'** ye basın.
2.  **Arama Bilgisi/Call Information'** a basın.
3.  **Veri Aramaları/Data Calls'** a basın
4. Her arama sırasında iletilen veya alınan bayt sayısını ve her aramanın süresini görüntülemek için kaydırarak ilerleyin.
5.  **ok'a** basın.

Veri aramalarının yapılması hakkında daha fazla bilgiye ulaşmak için veri kablonuz ile birlikte gelen QUALCOMM Globalstar paket veri kiti dokümantasyonuna bakın.

Tüm Aramalar

Tüm Aramalar, telefonunuzun ömrü süresince yapılan tüm aramaların sayısını ve süresini gösterir(hem ses hem de veri olmak üzere): Bu sayaç resetlenemez.



Tüm Aramalar bilgisinin görüntülenmesi

1. Standby modundan,  **Menu**' ye basın.
2.  **Arama Bilgisi/Call Information**' a basın.
3.  **Tüm Aramalar/All Calls**'a basın.
4.  **ok**'a basın.

Arama sayaçlarının resetlenmesi



Son Arama ve Tüm Aramalar dışında tüm sayaçlar sıfıra resetlenebilir. Eğer sayaç resetini geri almak isterseniz, bunu  **ok**' e basmadan –resetlemenin teyidinden önce- yapmanız gerekmektedir.

Sayacı sıfıra resetlemek için

1. Standby modundan,  **Menu**' ye basın.
2.  **Arama Bilgisi/Call Information**' a basın.
3. Bir sayaç seçin.
4.  **sıfır/zero**' ya basın.



Not

-  **ok**'e bastıktan sonra, sayaç resetini geri alamazsınız.
5.  **ok**'e basın.

Sayaç resetini geri almak için

-  **Geri al/undo**' ya basın.

6. Güvenlik

1. [Telefonu](#) kilitle
2. Telefonu kısıtla
3. Yeni [kod gir](#)
4. Öncelik numarası gir
5. Arama [tarihçesini sil](#)
6. Telefon [defterini sil](#)
7. SMS sil
8. Tercihleri resetle

Bu bölümde aşağıdaki güvenlik özelliklerinin nasıl kullanılacağına ilişkin bilgi sağlanmıştır:

- Kilit kodu
- Telefonun kilitlenmesi
- Telefonu kısıtla
- Öncelik numaralarının girilmesi
- Arama tarihçesi listesinin silinmesi
- Telefon defteri girdilerinin silinmesi
- SMS mesajlarının silinmesi
- Tercihlerin resetlenmesi





Kilit kodu

Güvenlik menüsüne ilk defa için erişirken, uydu servis sağlayıcınız tarafından tarafınıza sağlanmış olan kilit kodunu girin. Eğer kilit kodunu unutursanız, uydu servisi sağlayıcınız ile irtibat kurun.

Yeni bir kilit kodunun girilmesi

Eğer kilit kodunun değiştirilmesi gerekiyor ise, yeni bir [4 haneli](#) kod yaratın.

Yeni kilit kodunun girilmesi

1. Standby modundan,  menu' ye basın.
2.  **Güvenlik/Security'** ye basın.
3. Geçerli kilit kodunu girin.
4.  **Yeni Kod/New Code'**a basın.
5. Yeni dört haneli kilit kodunu girin.
6.  **sakla/save'**e basın.

Telefon yeni kod girdisinin konfirmasyonunu görüntüleyecektir.

Telefonun Kilitlenmesi

Öncelik ve acil durum aramaları hariç olmak üzere telefon tüm giden aramaları yasaklamak üzere kilitlenebilir.



- Gelen aramalar etkilenmez.
- Acil durum veya öncelik numaralarının aranması dışında hiçbir kısayol kullanılamaz.
- Diğer tüm fonksiyonlar kilitlenir.



İpucu

Telefonun kilidini açmak için, Güvenlik menüsüne erişmek için kullandığınız kilit kodunun aynısını girin.

Telefonu Kilitlemek için

1. Standby modundan,  menu' ye basın.
2.  **Güvenlik/Security'** ye basın.
3. Kilit kodunuzu girin.
4.  **Telefonu Kilitle/Lock Phone'**a basın.
5. Aşağıdaki opsiyonlardan birini seçmek için kaydırma yapın
 - Asla/Never – Telefon kilitlenemez
 - Şimdi/Now – Telefonu yalnız bir seferliğine o anda kilitler
 - Açılıştaki – Telefonu her açtığımızda kilitler



Telefonun kilidini açmak için

1.  **Kilidi aç/Unlock'**a basın.
2. Ana menüye dönmek için, kilit kodunuzu girin. (Güvenlik menüsüne erişmek için kullanılan kilit kodunun aynısını girin)

Telefonun kısıtlanması

Telefonun kısıtlandırılması, giden aramaları yalnız acil durum ve öncelik numaraları ile, telefon defteri lokasyon numaraları 1 ile 9 arasında olan telefon girdilerine sınırlandırır. Bu modda telefon defteri değişiklikleri yapılamaz.





Telefonu kısıtlamak için:

1. Standby modundan,  menu' ye basın.
2.  **Güvenlik/Security'** ye basın.
3. Kilit kodunuzu girin.
4.  **Kısıtlandı/Restricted'** a basın.
5. Kaydırarak aşağıdaki opsiyonlardan birini seçin:
 - Evet/Yes – Yalnız acil durum aramalarına, öncelik numaralarına ve telefon defteri lokasyon numarası 1 ile 9 arasında olan telefon girdilerine arama yapar. Telefon defterinize bunları kaydetmediğiniz sürece acil durum aramaları ve öncelik numaraları için kısa yol tuşu yoktur.
 - Hayır/No – Tüm numaralara arama yapar.

Öncelik numaralarının girilmesi

Telefon kilitlendiğinde veya kısıtlandığında öncelikli numaralara arama yapılabilir. Üç öncelikli numaraya kadar saklanır (her biri maksimum 32 hane).







Bir öncelik numarasının girilmesi

1. Standby modundan,  **Menu**' ye basın.
2.  **Güvenlik/Security**' ye basın.
3. Kilit kodunuzu girin.
4.  **Öncelik #/Priority #**' a basın.
5. Priority #1, Priority #2 veya Priority #3'e kaydırma yapın.
6.  **Düzenle/Edit**' e basın.
7. Telefon numarasını girin.
8.  **ok**'a basın.

Arama tarihçe listesinin silinmesi

Bu özellik tüm arama tarihçe listesinin silinmesini sağlar.







Tüm arama tarihçe listesini silmek için

1. Standby modundan,  **Menu**' ye basın.
2.  **Güvenlik/Security**' ye basın.
3. Kilit kodunuzu girin.
4.  **Arama Sil**' e basın.
5.  **ok**'e basın.
6. Tüm arama tarihçesi listesini silmek için,  **ok**'e basın.
7. Listeyi silmeden menüye dönmek için,  'e basın.

Telefon defteri girdilerinin silinmesi







Bu özellik telefon defterinde yer alan tüm girdileri siler.

Bir telefon defterinde yer alan tüm girdileri silmek için:

1. Standby modundan,  **Menu**' ye basın.
2.  **Güvenlik/Security**' ye basın.
3. Kilit kodunuzu girin.
4.  **Defteri Sil/Erase Book**'a basın.
5.  **ok**'e basın.
6. Telefon defterindeki tüm girdileri silmek için,  **ok**'e basın.
7. Girdileri silmeden menüye dönmek için,  'e basın.

SMS mesajlarını silmek

Bu özellik, tüm kilitli veya kilitsiz yazılı mesajlarını ve tüm sesli posta bildirim mesajları dahil olmak üzere tüm SMS (kısa mesaj servisi) mesajlarını siler. Belleğin dolmasını engellemek amacı ile bu özelliği kullanın. (Bakınız [sayfa 37](#), Belleğin dolmasını engellemek için)





1. Standby modundan,  **Menu**' ye basın
2.  **Güvenlik/Security**' ye basın.
3. Kilit kodunuzu girin.
4.  SMS Sil/Erase SMS' ye basın.
5.  **ok**'a basın.
6. Tüm mesajları silmek için,  **ok**'a basın.
7. Girdileri silmeden menüye dönmek için,  'e basın.

Tercihlerin resetlenmesi

Bu özellik tüm tercihlerin, uydu servis sağlayıcınız tarafından girilmiş olan orijinal ([öngörülüş](#)) ayarlara resetlenmesini sağlar. Aşağıdaki istisnalar hariç tutulmak üzere, burada söz edilen tercihler, [sayfa 52](#), Tercihler Menüsü bölümünde anlatılmış olan tercihleri içerir.

- Banner resetlenmez.
- Tercih Edilen Servis Sağlayıcı ve Engellenmişler Listesi silinir. (Bakınız, [sayfa 68](#), Servis Sağlayıcı Seçimi)
- Kilit kodu resetlenmez.
- Telefon defteri, arama tarihçesi veya SMS mesajları silinmez.

Tercihleri resetlemek için

1. Standby modundan,  **Menu**' ye basın
2.  **Güvenlik/Security**' ye basın, kilit kodunu girin.
3.  **Tercihleri Resetle/Reset Prefs**' e basın.
4.  **ok**'e basın.
5. Tüm tercihlerin resetlenmesi için onay sorulduğunda,  **ok**'e basın.

Tercihler Menüsü

7. Tercihler

1. **Sesler**
 1. Zil [tipi](#)
 2. Zil ses seviyesi
 3. Kulaklık ses seviyesi
 4. Tuş sesi
 5. Tuş sesi seviyesi
 6. Tuş sesi süresi
 7. Stereoyu kapat
2. Ekran
 1. Arka ışık
 2. Telefon [defteri düzenle](#)
 3. Banner
 4. Otomatik [tire](#)
 5. Zamanı [göster](#)
 6. Globalstar [zaman bölgesi](#)
 7. SMS [zamanı](#)
 8. Dil
3. İkazlar
 1. Zayıflama
 2. Dakika
 3. Servis [değişikliği](#)
 4. Yeni [mesaj](#)
4. Arama
 1. [Otomatik](#) yanıt
 2. [Otomatik](#) yeniden arama
 3. [Tek tuş](#) arama
 4. Herhangi bir tuşla yanıt
 5. PIN gönder

Bu bölümde aşağıda yer alan telefon tercihlerinin nasıl ayarlanacağı hakkında bilgi sağlanmıştır:

- Sesler
- Ekran
- SMS zamanı
- Dil
- İkazlar
- Arama

Sesler







Kişisel ses tercihlerinizi belirlemek için aşağıdaki fonksiyonlar üzerinde değişiklik yapabilirsiniz:

- Zil tipi
- Zil ses seviyesi
- Kulaklık ses seviyesi
- Tuş sesi
- Tuş sesi seviyesi
- Tuş sesi süresi
- Stereo'yu kapat

Zil Tipi

Gelen aramalar için, zil sekiz farklı zil veya melodiden biri ile değiştirilebilir.









Gelen aramaların zil tipini belirlemek için

1. Standby modundan,  **Menu**'ye basın.
2.  Tercihler/Preferences'a basın.
3.  Sesler/Sounds'a basın.
4.  Zil Tipi/Ring Type'a basın.
5. Listeden bir melodi tipi veya zil tipi seçmek için  veya  'a basın.
6.  **ok**'a basın.

Zil Ses Seviyesi

Zil ses seviyesi artırılabilir, azaltılabilir veya tamamen kapatılabilir.

Zil Ses Seviyesini belirlemek için

- Telefonun yan tarafında bulunan ses butonlarına basın.
-  **Menu**'ye basın.
 -  Tercihler/preferences'a basın
 -  Sesler/Sounds'a basın.
 -  Zil Ses Seviyesi/Ringer Volume'a basın.
 - Ses seviyesini artırmak veya azaltmak için  veya  'a basın.
 - Zil sesini kapatmak için, "Sessiz/Silent" kelimesi ekran üzerinde belirene dek  'a basın.
 - Zil sesinin kapalı olduğunu hatırlatmak için, "-Zil Kapalı-/-Ringer off-" standby modunda yanar.
 -  **ok**'a basın.



İpucu

Bir arama üzerinde iken, ses seviyesini telefonun yan tarafında bulunan ses butonları ile ayarlayabilirsiniz.

Bir çağrı alırken zili susturmak için

-  'e basın.







Kulaklık Ses Seviyesi

Kulaklık ses seviyesi bir arama üzerinde iken veya standby modunda iken ayarlanabilir. Araç kitini kullanırken, bu özellik spiker ses seviyesini veya gizlilik el seti ses seviyesini ayarlar.

Bir arama üzerinde iken kulaklık ses seviyesini ayarlamak için

- Telefonun yan tarafında bulunan ses butonlarına basın.









Standby modunda iken kulaklık ses seviyesini ayarlamak için

1.  **Menu**'ye basın.
2.  Tercihler/Preferences'a basın.
3.  Sesler/Sounds'a basın.
4.  Kulaklık Ses Seviyesi/Earpiece Volume'a basın.
5. Sesi artırmak veya azaltmak için  veya  'a basın.
6.  **ok**'e basın.

Tuş sesi

Tuşlara basarken duyduğunuz 'bip' sesi bir ton veya klik sesine ayarlanabilir.

Tuş sesini ayarlamak için

1.  **Menu**'ye basın.
2.  Tercihler/Preferences'a basın.
3.  Sesler/Sounds'a basın.
4.  Tuş sesi/keyBeepSound'a basın.
5. Ton seçmek için  veya  'a basın. Bir ton duyulur.
6. Klik sesi seçmek için tekrar  veya  'a basın. Bir klik duyulur.



Not









Bir arama üzerinde iken, eğer 'klik' seçimi yaparsanız, sesli posta için basılan tuşlar 'ton' olarak duyulur. Menülerden basılan diğer tuşlar 'klik' olarak duyulur.

7.  **ok**'e basın.

Tuş Ses Seviyesi

Tuşlara basarken duyduğunuz 'bip' sesinin seviyesi ayarlanabilir.

Tuş Ses Seviyesini ayarlamak için

1. Standby menüden,  **Menu**'ye basın.
2.  Tercihler/preferences'a basın.
3.  Sesler/Sounds'a basın.
4.  Tuş Ses Seviyesi/KeyBeepVol'a basın.
5. Sesi artırmak veya azaltmak için  veya  'a basın.
6. Sesi tamamen kapatmak için, "Sessiz/Silent" kelimesi ekran üzerinde görüntülenene kadar  'a basılı tutun.
7.  **ok**'e basın.

Tuş Ses Süresi

Tuşlara basarken duyduğunuz ‘bip’ sesinin süresi ayarlanabilir. Standart tuş sesi kısa ve sabit uzunluktadır. Özel tuş sesleri siz tuşlara bastığınız sürece devam eder.

Bir servis veya cihaz, örneğin yanıt veren bir makine, özel tuş sesi talep etmedikçe standart tuş sesi ayarı kullanılması önerilmektedir.



Not

Analog modda iken, tuş sesi süresi, sesli posta veya online bankacılık gibi otomatik telefon servisleri için ağ üzerinden gönderilen ses tonları için kullanılan DTMF tonunu etkiler. Ses tonu göndermeden önce uygun tuş sesi süresini seçin.(Bakınız sayfa 26, Ses Tonu Gönderme)

Tuş Sesi Süresini belirlemek için

1. Standby modundan, **Menu**' ye basın.
2. **Tercihler/Preferences**'a basın.
3. **Sesler/Sounds**'a basın.
4. **TuşSesiSüresi/KeyBeepLen**'e basın.
5. “Evet/Yes” seçmek için veya 'a basın. “Hayır/ No” seçmek için tekrar basın.
 - Standart – Tuş sesi kısa ve sabit uzunluktadır.
 - Özel – Tuş sesi siz tuşlara bastığınız sürece devam eder.
6. **ok**'a basın.

Stereonun Kapatılması

Bu özelliğin kullanılabilmesi için araç kiti sessiz hattının stereo sessiz hattına bağlı olması gerekmektedir. Araç kitini kullanırken, aracınızda gelen çağrılar alınırken bu özellik otomatik stereo kapamaya ayarlanabilir. Giden aramaları yaparken **{SEND}** 'e basın. (Bunun aracınıza kurulumu hakkında daha fazla bilgi almak için servis sağlayıcınız veya araç kiti tesaatçınız ile irtibat kurun)

Stereoyu kapatmak için





1. Araç kiti sessiz hattının stereo sessiz hattına bağlı olduğundan emin olun.
2. Standby modundan, **Menu**' ye basın.
3. **Tercihler/Preferences**'a basın.
4. **Sesler/Sounds**'a basın.
5. **Stereo Kapat/Mute Stereo**' ya basın.
6. “Evet/Yes” seçmek için veya 'a basın. “Hayır/ No” seçmek için tekrar basın.
7. **ok**' e basın.

Ekran

Aşağıdaki ekran özellikleri ayarlanabilmektedir:

- Arka plan ışığı
- Banner
- Zaman
- Otomatik tire özelliği
- Globalstar zaman bölgesi

Arka Plan Işıđı

1. Standby **modunda**,  **Menu'** ye basın.
2.  Tercihler/**Preferences'**a basın.
3.  Ekran/Display'e basın.
4.  Arka Plan Işıđı' na basın.
5. Aşağıdakilerden birini seçmek için kaydırma yapın:
 - Her zaman kapalı/Always off – Arka plan ışığı her zaman kapalıdır, böylelikle pil ömrü ciddi ölçüde artar.
 - 7 Saniye – Son tuş basımının ardından arka plan ışığını 7 saniye sonra kapatır.
 - 15 Saniye – Son tuş basımının ardından arka plan ışığını 15 saniye sonra kapatır.
 - 30 Saniye – Son tuş basımının ardından arka plan ışığını 30 saniye sonra kapatır.
 - Her Zaman Açık/Always On – Arka plan ışığı her zaman açıktır, bu durum pil ömrünü ciddi ölçüde azaltır.
6.  **ok'**a basın.

Arka Plan Işıđını açmak için

- Herhangi bir tuşa basın









Not

Eđer bu özellik “Her zaman kapalı/Always **off**”a ayarlandı ise, herhangi bir tuşa basılması arka plan ışığını açmaz.

Telefon Defterini Düzenle







Bu özellik telefon defterindeki girdilerin alfabetik isim veya numerik **lokasyon** sırasında gösteriminin seçilmesini sağlar.

1. Standby **modunda**,  **Menu'** ye basın.
2.  Tercihler/**Preferences'**a basın.
3.  Ekran/Display'e basın.
4.  Telefon **Defteri Düzenle/Sort Book'** a basın.
5. “Lokasyon/Location” seçmek için  veya  'a basın. “Alfabetik/Alphabetic” seçmek için tekrar basın.
6. Düzen deđişikliđini onaylamak için  **ok'**a basın.

Banner

Telefon açıldığında, bir banner veya kişisel karşılama görüntülenebilir. Şirket ismi veya kişisel karşılama gibi, 12 karakterden oluşabilecek bir dizin başlangıç ekranına eklenebilir.

Banneri düzenlemek için

1. Standby **modunda**,  **Menu'** ye basın.
2.  Tercihler/**Preferences'a** basın.
3.  Ekran/Display'e basın.
4.  **Banner'a** basın.
5. Aşağıdakilerden birini seçin:
 - Standby moduna dönmek için  **menu'**ya basın.
 - Banneri değiştirmek için  **düzenle/edit'e** basın. (Bakınız, sayfa 14, numaraların girilmesi)
6. Banner değişikliklerinin onaylanması için  **ok'e** basın.

Otomatik Tireler

Bu özellik, telefon numaraları girilirken otomatik olarak tire yerleştirir. Aşağıdaki örnekte gösterildiği gibi, numaralar girilirken tireler otomatik olarak yerleştirilir.







- ### - #### -



Not

Manuel olarak tire girmek için, bakınız sayfa 58, Manuel Tireler

Otomatik Tire özelliğini ayarlamak için

1. Standby modundan,  **Menu'** ye basın.
2.  Tercihler/**Preferences'a** basın.
3.  Ekran/Display'e basın.
4.  Otomatik Tire/Auto Hyphen'e basın.
5. "Evet/Yes" seçmek için  veya  'a basın. "Hayır/ No" seçmek için tekrar basın.
6.  ok' e basın.

Manuel Tireler

Tireler standby modunda iken veya telefon defterinde numaralar düzenlenirken **manuel** olarak da girilebilir. Her tire bir karakter olarak sayılır.



Not

Otomatik olarak tire girmek için, sayfa 57, Otomatik Tirelere bakınız.

Manuel olarak tire girmek için

1. **Numarayı girin ve**  'ya basın. Aşağıdaki ekran görüntülenir:









2. Ekran üzerinde bir tire görüntülemek için,  'e basın.

Zaman Gösterimi

Zaman formatı, **12 saat**, **24 saat**, UTC veya Kapalı olarak belirlenebilir. Globalstar uydu modunda, UTC (Evrensel Koordineli Zaman-Universal Coordinated Time) öngörülü olarak görüntülenir. Dijital veya analog modda ise, varsa yerel zaman görüntülenir.

Zaman formatını belirlemek için

1. Standby modunda,  **Menu**'ye basın.
2.  Tercihler/Preferences'a basın.
3.  Ekran/Display'e basın.
4.  Zaman Göster/Show Time'a basın.
5.  veya  basarak aşağıdaki formatlardan birini seçin
 - 12 hour/12 saat – Zaman **12 saatlik** formatta görüntülenir
 - 24 hour/24 saat – Zaman 24 saatlik formatta görüntülenir
 - UTC (evrensel koordineli zaman) L'Heure Uluslararası Bürosu tarafından 24 saatlik zaman çizelgesi olarak sürdürülen zaman
 - Kapalı/Off zaman gösterilmez.
6.  **ok**'a basın.

Globalstar Zaman Bölgesi

Globalstar uydu modunda iken, bu özellik UTC (evrensel koordineli zaman) yerine farklı zaman bölgelerinin gösterimini seçmenizi sağlar. Bu zaman bölgesi siz değiştirene kadar seçili olarak kalmaya devam eder ve yalnız Globalstar uydu modunda iken kullanılabilir. UTC (artı veya eksi herhangi bir saat) eğer zaman bölgenize ulaşamıyor ise bir opsiyon olarak kullanılabilir.







Seçim için kullanılacak olan zaman bölgeleri aşağıdaki gibidir:

Avrupa	GMT	Greenwich Gerçek Zamanı	UTC ile aynı
	BST	İngiltere Yaz Saati	UTC + 1 saat
	IST	İrlanda Yaz saati	UTC + 1 Saat
	WET	Batı Avrupa Saati	UTC ile aynı
	WEST	Batı Avrupa Yaz Saati	UTC + 1 saat
	CET	Merkezi Avrupa Saati	UTC + 1 saat

Tercihler Menüsü

	CEST	Merkezi Avrupa Yaz Saati	UTC + 2 saat
	EET	Doğu Avrupa Saati	UTC + 2 saat
	EEST	Doğu Avrupa Yaz Saati	UTC + 3 saat
	MSK	Moskova Saati	UTC + 3 saat
	MSD	Moskova Yaz Saati	UTC + 4 saat
	MSD	Moskova Yaz, Irkutsk	MSD + 5 saat
	MSK	Moskova, Chita, Yakusk	MSK + 6 saat
	MSD	Moskova, Yaz, Chita, Yakusk	MSK + 6 saat
	MSK	Moskova, VladivoStock, KhabaVorsk, Sakhalin	MSK + 7 saat
	MSK	Moskova, Magadan	MSK + 8 saat
	MSD	Moskova, Yaz, Magadan	MSD + 8 saat
	MSK	Moskova, Kamchatka, Anadyr	MSK + 9 saat
	MSD	Moskova, Yaz, Kamchatka, Anadyr	MSD + 9 saat
	Beij	Pekin, ÇİN	UTC + 8 saat
A.B.D. ve Kanada	AST	Atlantik Standart Zamanı	UTC – 4 saat
	ADT	Atlantik Gün Işığı Koruma Zamanı	UTC – 3 saat
	EST	Doğu Standart Zamanı	UTC – 5 saat
	EDT	Doğu Gün Işığı Koruma Zamanı	UTC – 4 saat
	CST	Merkezi Standart Zamanı	UTC – 6 saat
	CDT	Merkezi Gün Işığı Koruma Zamanı	UTC – 5 saat
	MST	Dağ Standart Zamanı	UTC – 7 Saat
	MDT	Dağ Gün Işığı Koruma Zamanı	UTC – 6 saat
	PST	Pasifik Standart Zamanı	UTC – 8 saat
	PDT	Pasifik Gün Işığı Koruma Zamanı	UTC – 7 saat
	HST	Havai Standart Zamanı	UTC – 10 saat
	AKST	Alaska Standart Zamanı	UTC – 9 saat
	AKDT	Alaska Gün Işığı Koruma Zamanı	UTC – 8 saat







Farklı bir zaman bölgesi seçmek için

1. Standby **modunda**,  **menu**' ye basın.
2.  Tercihler/Preferences'a basın.
3.  Ekran/Dipslay'e basın.
4.  Zaman Bölgesi/Time Zone'a basın.
5.  tuşunu kullanarak listeden bir zaman bölgesi seçin.  ile listede geriye doğru ilerleyin.
6.  ok'e basın.

SMS Zamanı

SMS mesajı için gösterilen zaman damgası (genellikle UTC veya evrensel koordineli zaman) Zaman Bölgesi fonksiyonunda görüntülenen zaman tercihinde değiştirilebilir.







SMS zaman damgasını belirlemek için

1. Standby **modunda**,  **menu**' ye basın.
2.  Tercihler/Preferences'a basın.
3.  Ekran/Dipslay'e basın.
4.  SMS Zamanı/SMS Time'a basın.
5.  ve  tuşları ile “ayarla/adjust” seçin. “Alındığı gibi/As received” seçmek için tekrar basın.
 - Alındığı gibi/As received: Zaman, muhtemelen UTC formatında, alındığı şekilde görüntülenir.
 - Ayarla/Adjust: Zaman Bölgesi fonksiyonu altında seçilmiş olan zaman bölgesine değişir. (Bakınız sayfa 58, Globalstar zaman bölgesi)
6.  ok'e basın.

Dil

Telefon ekranınızda görüntülenmek üzere pek çok dil seçeneği mevcuttur.

Dili belirlemek için

1. Standby modundan,  **Menu**' ye basın.
2.  **Tercihler**/Preferences'a basın.
3.  Ekran/Display'e basın.
4.  Dil/Language seçin.
5.  ve  kullanarak mevcut dillerin arasından seçim yapın.
6.  **ok**'e basın.

İkazlar







Daha elverişli bir kullanım sağlamak amacı ile, bir mesaj ile birlikte bir ses tonu üretmek üzere ikazlar konfigüre edilebilir. Bir ses tonu üretmek için aşağıdaki ikazlar kullanılabilir:

- Zayıflama
- Dakika
- Servis Değişikliği
- Yeni Mesaj

Zayıflama

Herhangi bir ağ üzerinde bir arama kaybedildiğinde zayıflama ikazı duyulur.







Zayıflama ikazını belirlemek için

1. Standby **modunda**,  **Menu**' ye basın.
2.  Tercihler/Preferences'a basın.
3.  İkazlar/Alerts'e basın.
4.  Zayıflama/Fade'e basın.
5.  ve  tuşları ile “**Açık/On**” seçin. “**Kapalı/Off**” seçmek için tekrar basın.
6.  ok' a basın.

Dakika

Dakika ikazı her bir dakikanın dolmasından 10 saniye önce duyulur.







Dakika ikazını belirlemek için

1. Standby **modunda**,  **Menu**' ye basın.
2.  Tercihler/Preferences'a basın.
3.  İkazlar/Alerts'e basın.
4.  Dakika/Minute'e basın.
5.  ve  tuşları ile “**Açık/On**” seçin. “**Kapalı/Off**” seçmek için tekrar basın.
6.  ok' a basın.

Servis Değişikliği

Servis değişikliği telefon servise girdiğinde veya servisten çıktığında duyulur. Bu ikaz bir mesaj görüntüleri ve bir ses tonu için ayarlanabilir.









Servis değişikliği ikazını belirlemek için

1. Standby **modunda**,  **Menu**' ye basın.
2.  Tercihler/Preferences'a basın.
3.  İkazlar/Alerts'e basın.
4.  Servis/Service'e basın.
5.  ve  tuşları ile “**Açık/On**” seçin. “**Kapalı/Off**” seçmek için tekrar basın.
6.  ok' a basın.

Yeni Mesaj

Yeni mesaj ikazı yeni bir yazılı mesajı veya sesli posta bildirimini aldığınızda duyulur.

Yeni mesaj ikazını belirlemek için

1. Standby **modunda**,  **Menu**' ye basın.
2.  Tercihler/Preferences'a basın.
3.  İkazlar/Alerts'e basın.
4.  Yeni Mesaj/New **Message**'a basın.
5.  ve  tuşları ile aşağıdaki opsiyonlardan birini seçin.
 - **Kapalı/Off** – Yeni bir mesaj alındığında telefon ikaz sesi çıkarmaz.
 - Bir **Defa/Once** – Telefon yeni mesaj alındığında yalnız bir defa ikaz sesi çıkarır.
 - **Periyodik/Periodic** – Yeni bir mesaj alındığında siz mesajı  ile açana kadar telefon periyodik olarak bir ikaz sesi çıkarır.
6.  ok' a basın.

Arama







Arama işlemini kolaylaştırmak için aşağıdaki özellikler konfigüre edilebilir:

- Otomatik yanıt
- Otomatik yeniden arama
- Tek tuş arama
- Herhangi bir tuşla yanıtlama

Otomatik Yanıt

Bu özellik telefon otomatik olarak yanıt vermeden önce telefonun kaç defa çalacağını belirlemek içindir. Bu otomatik yanıt özelliği kullanıldığında, telefon zil opsiyonu [otomatikman](#) Standart olarak belirlenir.

Otomatik yanıtı belirlemek için

1. Standby [modunda](#),  **Menu**' ye basın.
2.  Tercihler/Preferences'a basın.
3.  Arama/Calling'e basın.
4.  OtoYanıt/AutoAnswer'a basın.
5.  ve  tuşları ile aşağıdaki opsiyonlardan birini seçin:
 - [Kapalı/Off](#) – Telefon otomatik yanıt vermez.
 - 1 zil sesinden sonra/After 1 ring – Telefon 1 zil sesinden sonra otomatik olarak yanıt verir.
 - 2 zil sesinden sonra/After 2 ring – Telefon 2 zil sesinden sonra otomatik olarak yanıt verir.
 - 1 zil sesinden sonra yalnız araç kiti için/Car kit only after 1 ring – Telefon araç kitine yerleştirildiğinde 1 zil sesinden sonra otomatik olarak yanıt verir.
 - 2 zil sesinden sonra yalnız araç kiti için/Car kit only after 2 ring – Telefon araç kitine yerleştirildiğinde 2 zil sesinden sonra otomatik olarak yanıt verir.
6.  ok' a basın.



Not

“[Kapalı/Off](#)” seçeneği dışında herhangi bir seçim yaparsanız, telefon standby modunda iken “[Otomatik Yanıt/Auto Answer](#)” mesajı görüntülenir.

Otomatik Yeniden Arama

Bu özellik ağ ulaşılabilir değilken veya meşgulken, fakat telefon hattı meşgul değilken, telefonun otomatik yeniden arama yapacağı zaman aralığının belirlenmesi için kullanılır.

Telefon standby modunda iken, arama bağlanana veya siz **END**'e basana kadar telefon bu aralıkta otomatik yeniden arama yapar. Eğer servisi değiştirirseniz, otomatik yeniden arama özelliği durur.

Otomatik yeniden aramayı belirlemek için:

1. Standby **modunda**, **Menu**' ye basın.
2. **pqrs 7** Tercihler/Preferences'a basın.
3. **ghi 4** Arama/Calling'e basın.
4. **abc 2** OtoYanıt/AutoAnswer'a basın.
5. *** 1** ve **1 #** tuşları ile aşağıdaki opsiyonlardan birini seçin:
 - Kapalı/Off – otomatik yeniden arama yapmaz
 - Her 10 saniyede bir/Every 10 seconds – Her 10 saniyede bir otomatik yeniden arama yapar
 - Her 30 saniyede bir/Every 30 seconds – Her 30 saniyede bir otomatik yeniden arama yapar
 - Her 60 saniyede bir/Every 60 seconds – Her 60 saniyede bir otomatik yeniden arama yapar
7. **ok**' a basın.

Tek tuş arama

- Hafızadaki numaraları kullanarak 99 adet telefon numarası lokasyonundan birinin tek tuşla aranması özelliğidir.

Tek tuş aramayı belirlemek için

1. Standby **modunda** **menu**' ye basın.
2. **pqrs 7** Tercihler/Preferences'a basın.
3. **ghi 4** Arama/Calling'e basın.
4. **def 3** Tek Tuş Arama/One Touch Dial'a basın.
5. "Evet/Yes" seçmek için *** 1** ve **1 #** tuşlarına basın. "Hayır/No" seçmek için yeniden basın.
6. **ok**' a basın.

(Daha fazla bilgi için, sayfa 27 **Bir lokasyon numarasına tek tuş arama yapma** özelliğine bakınız)

Herhangi bir tuşla yanıtlama







Eğer gelen çağrılar herhangi bir tuşa basarak yanıtlamak istiyorsanız (**PWY** veya **END** hariç), tek tuşla arama özelliğini "evet/yes" olarak belirleyin.



Not

Eğer bu özellik "evet/yes" olarak belirlenmedi ise çağrıyı yanıtlamak için **SEND**'e basın

Herhangi bir tuşla yanıtlamayı belirlemek için

1. Standby **modunda**,  **Menu**' ye basın.
2.  Tercihler/Preferences'a basın.
3.  Arama/Calling'e basın.
4.  HerhangiBirTuşlaYanıt/Any Key Answer'a basın.
5. "Evet/Yes" seçmek için  ve  tuşlarına basın. "Hayır/No" seçmek için yeniden basın.
6.  ok' a basın.

8. Sistem

1. Durum

2. Ev Bul

3. [Versiyon](#)

4. Servis Sağlayıcı Seç

1. Bilinen [Liste](#)

2. Tercihli [Liste](#)

3. Engellenmiş [Listesi](#)

4. Zorunlu Servis Sağlayıcı Seçimi

5. Servis Sağlayıcı

6. [Ülke](#)

7. Manuel [Mod](#)

1. Otomatik Mod

2. Globalstar

8. Otomatik Mod

1. Ses

2. Veri

9. NAM [Seç](#)

1. [Otomatik](#) Nam

2. NAM [Belirle](#)

3. Sistem [Belirle](#)

10. Numaralarım

1. [Telefon No](#) Globalstar

Bu bölümde aşağıdaki sistem özelliklerinin nasıl kullanılacağına ilişkin bilgi sağlanmıştır:





- Durum
- Ev Bul
- Versiyon
- Servis Sağlayıcı Seç
- Servis Sağlayıcı
- Ülke
- Manuel Mod
- Otomatik Mod,
- [NAM Seç](#)
- Numaralarım

Durum

Telefon Globalstar uydu modunda iken, bu özellik telefonun Globalstar uydu anteni, araç kiti, güvenlik modülü, pil, bellek, kilit ve self-test durumları hakkında statü bilgisi sağlar:

- ☺ İyi bir durumda ve kullanıma hazır olduğu anlamına gelir
- ☹ Hatalı bir durumda olduğu ve kullanıma hazır olmadığı anlamına gelir
- - Kullanımda olmadığı anlamına gelir

Durum bilgisine erişmek için

1. Standby **modunda**,  **Menu**'ye basın.
2.  **Sistem/System**'e basın.
3.  **Durum/Status**'a basın.
 - Anten Durumu/Antenna Up: ☺ görüntüleniyor ise, Globalstar uydu anteni düzgün bir şekilde döndürülmüştür. Eğer anten döndürüldü ise ve ☹ görüntüleniyor ise, uydu servisi sağlayıcınız ile irtibat kurun.
 - Araç Kiti/Car Kit: Eğer ☺ görüntüleniyor ise, araç kiti düzgün bir şekilde çalışıyor demektir. Eğer ☹ görüntüleniyor ise, telefonu tezgaha yeniden bağlayın veya kurulum teknisyeni ile irtibat kurun.
 - Pil/Battery: Eğer ☺ görüntüleniyor ise, pil doğru bir şekilde takılmıştır. Eğer ☹ görüntüleniyor ise, pili çıkarın ve yeniden yerleştirin veya uydu servisi sağlayıcınız ile irtibat kurun.
 - Güvenlik/Security: Eğer ☺ görüntüleniyor ise, geçerli güvenlik modülü düzgün bir şekilde takılmıştır. (☺ indikatörünün görüntülenmesinde kısa bir gecikme olabilir). Eğer ☹ görüntüleniyor ise uydu servisi **sağlayıcınız** ile irtibat kurun.
 - Bellek/Memory: Eğer ☺ görüntüleniyor ise, bellekte yeteri kadar yer var demektir. Eğer ☹ görüntüleniyor ise, yazılı mesajlarını ve sesli posta bildirimlerini silin.
 - Açık Kilit/Unlocked: Eğer ☺ görüntüleniyor ise, uydu servis sağlayıcınız telefonu kilitlememiştir. Eğer ☹ görüntüleniyor ise, servis sağlayıcınız ile irtibat kurun.
 - **Self-test**: Eğer ☺ görüntüleniyor ise telefon başarılı bir self-test yapmıştır. Eğer ☹ görüntüleniyor ise uydu servis sağlayıcınız ile irtibat kurun.
4.  veya  'e basın.

Ev Bul

Ev bulma özelliği ev uydu servisi sağlayıcınıza hızlı bir şekilde konumlandırma yapar. Eğer ev servis sağlayıcısına ulaşamıyor ise, telefon Otomatik Mod özelliğinde konfigüre edilen mod önceliklerini temel alarak servis araştırır. (Bakınız sayfa 72, Otomatik Mod)





Eğer kendi bölgenizde iken telefon "Bölge Dışı/Roam" gösteriyor ise, yerel servisin yeniden kurulması için "Ev Bul/Find Home" özelliğini kullanın.



İpucu

Kendi bölgenizde iken roamingi engellemek için, bir arama yapmadan önce Ev Bulma özelliğini kullanın.

Telefonu ev bulmaya zorlamak için





1. Standby **modunda**,  **Menu**'ye basın.
2.  **Sistem/System**'e basın.
3.  **Ev Bul/Find Home**'a basın.
4.  **ok**'a basın.

Sistem Menüsü

Versiyon

Versiyon özelliği telefonunuza kurulmuş olan yazılım versiyon numarasını görüntüler.

Yazılım versiyon numarasını görüntülemek için

1. Standby **modunda**  **Menu**' ya basın.
2.  **Sistem/System**'e basın.
3.  **Versiyon/Version**'a basın.
4. Görüntülenen bilgiyi okumak için kaydırma yapın. (Bakınız sayfa 20, [Menülerin Kullanımı ve Navigasyonu](#))
5.  veya 'e basın.

Servis Sağlayıcı Seçimi

Servis sağlayıcı seçimi özelliği üç uydu servisi sağlayıcısı listesine erişir: Bilinen, Tercihli ve Engellenmiş. Bu özellik aynı zamanda bir servis sağlayıcısı seçmenizi ve kayıt için zorlama yapmanızı sağlar.

Telefon Kaydı

Kayıt, telefonunuz ağ onayını takiben servis aradı ve elde etti anlamına gelir.

- Eğer servis değişiklik ikazı “açık/on” olarak belirlendi ise, ikaz bir ses tonu ile uyarı yapar ve telefon bir servise girdiğinde veya terk ettiğinde bir menü görüntüler. (Bakınız, sayfa 61, servis değişikliği)
- Telefonunuz kaydedildikten sonra, bir **i** indikatörü ekran üzerinde belirir, servis sağlayıcı bilgisi veya geçerli telefon numarası için 'ya basın.

Tercihli veya Engellenmiş [listesinde](#) yapılan değişiklikler, telefon bir kez daha ağ ile kayıt yapana dek etki etmez. Telefonu kaydetmek için aşağıdaki opsiyonlardan birini seçin:

- Telefonu açın ve kapatın.
- Ev uydu servisi sağlayıcınızı bulun (Bakınız sayfa 67, [Ev Bul](#))
- Servis sağlayıcı seçimini zorlayın (Bakınız sayfa 71, Servis Sağlayıcı Seçiminin Zorlanması)

Eğer mevcutta kaydedilmiş olan uydu servisi sağlayıcısını, Engellenmişler Listesine eklerseniz, telefon otomatik olarak yeniden kayıt yapar.

Servis Sağlayıcısı Listesi

- **Bilinen Liste** – Tercihli veya Engellenmişler Listesine eklenebilecek olan tüm bilinen uydu servisi sağlayıcılarını görüntüler. Bu liste uydu servisi sağlayıcınız tarafından oluşturulur ve güncellenir.
 - Mevcut olduklarında yeni uydu servisi sağlayıcıları otomatik olarak eklenir.
 - Tercihliler Listesinde yer alan uydu servisi sağlayıcıları belirgin olacak şekilde görüntülenir.
 - Engellenmişler Listesinde yer alan uydu servisi sağlayıcıları üzeri çaprazla çizilerek gösterilir.
 - Hem Engellenmişler Listesine hem de Tercihliler Listesine konmuş olan uydu servisi sağlayıcıları belirgin bir şekilde gösterilir ve üzeri çaprazla silinir.
- **Tercihli Listesi** – Uydu servisi sağlayıcısı için tercih ettiğiniz öncelik sıralamasını görüntüler.
 - Ekran üzerinde ilk belirgin olarak gösterilmiş olan sizin ev uydu servisi sağlayıcınızdır.
 - Öncelik sırası, uydu servisi sağlayıcısı isminin solunda görüntülenen bir sayı ile gösterilir.
- **Engellenmişler Listesi** – Kullanmamayı seçmiş olduğunuz (alfabetik sırada) uydu servisi sağlayıcılarını gösterir.



Not

Ev servis sağlayıcınızı herhangi bir listeye ekleyemez veya çıkaramazsınız.

Listeleri görmek

Bilinen, Tercihli veya Engellenmiş Listelerini görmek için

1. Standby **modunda** **Menu**' ya basın.
2. **Sistem/System**'e basın.
3. **SS (Sevis Sağlayıcı) Seç/SP (Service Provider) Select**'e basın
4. Görüntülemek **istediğiniz** bir liste seçmek için:
 - Bilinen Liste/Known List'e basın
 - **Tercihli Liste/Prefr List**'e basın
 - **Engellenmiş Listesi/Prohb List**'e basın.
5. Uydu servisi sağlayıcısının MCC (mobil ülke kodu – mobile **country** code) ve MNC (mobil şebeke kodu – mobile network code)unu görmek için **gör/view**'a basın.
 - Eğer uydu servisi sağlayıcısı, Tercihli Listesinde yer alıyor ise, tercih edilen lokasyon numarası görüntülenir. (PrefLoc)
 - Eğer uydu servisi sağlayıcısı, Engellenmişler Listesinde yer alıyor ise, “evet/yes” (Engellenmiş)i görüntüler.
 - Eğer uydu servisi sağlayıcısı hem Engellenmişler Listesinde hem de Tercihli Listesinde yer alıyor ise, tercih edilen lokasyon numarası ve “evet/yes” görüntülenir.
6. **ok**'a basın.

Listelere eklemek









Tercihli veya Engellenmişler Listesine eklemek için

1. Standby **modunda** **Menu**' ya basın.
2. **Sistem/System**'e basın.
3. **SS (Sevis Sağlayıcı) Seç/SP (Service Provider) Select**'e basın
4. **Bilinen Liste/Known List**' e basın.
5. Bir uydu servisi sağlayıcısı seçmek için kaydırma yapın. (Bakınız Sayfa 20, Navigasyon ve Menülerin kullanımı)
6. **Düzenle/Edit**'e basın.
7. **Tercihli/Preffered** veya **Engellenmiş/Prohibited**'a basın.
8. **ok**'e basın.
9. Telefonunuzu yeniden kaydedin (Bakınız sayfa 68, Telefon kaydı)

Sistem Menüsü







Listelerin Düzenlenmesi

Tercihli Listesinde düzenleme (yeniden sıralandırma veya silme) yapmak için

1. Standby **modunda**  **Menu**' ya basın.
2.  **Sistem/System**'e basın.
3.  SS (Sevis Sağlayıcı) Seç/SP (Service Provider) Select'e basın.
4.  Tercihli Listesi/Prfr List'e basın.
5. Bir uydu servisi sağlayıcısı bulmak için kaydırma yapın.
6.  **düzenle/edit**'e basın.
7. Aşağıdakilerden birini seçin
 - Yeniden sıralandırma
 - Yeniden Sıralandır/**Reorder**'a basın.
 - Seçilmiş olan uydu servisi sağlayıcısını Tercihli Listesinde yeni bir pozisyona getirmek için kaydırma yapın.
 - ok'e basın.
 - Silme
 -  Sil/Delete'e basın.
 - Seçilmiş olan uydu servisi sağlayıcısını Tercihli Listesinden silmek için  ok'e basın.
8.  **ok**'e basın.
9. Telefonunuzu yeniden kaydedin. (Bakınız sayfa 68, Telefon kaydı)

Engelliler Listesinden bir sağlayıcının silinmesi

Engelliler listesinden bir servis sağlayıcıyı silmek için





1. Standby **modunda**  **Menu**' ya basın.
2.  **Sistem/System**'e basın.
3.  SS (Sevis Sağlayıcı) Seç/SP (Service Provider) Select'e basın.
4.  Engellenmişler Listesi/Prhb List'e basın.
5. Bir servis sağlayıcı seçmek için kaydırma yapın.
6.  **sil/erase**'e basın.
7.  **ok**'e basın.
8. Telefonunuzu yeniden kaydedin. (Bakınız sayfa 68, Telefon kaydı)

Servis Sağlayıcı Seçiminin Zorlanması

Bu özellik telefonun ,şağıdaki öncelik sıralaması dahilinde, bir uydu servisi sağlayıcısı ile kayıt yapmasını zorlar.





1. Telefon ev uydu servis sağlayıcısı ile kayıt yapmayı dener.
2. Telefon Tercihli Listesinde yer alan bir uydu servis sağlayıcısı ile kayıt yapmayı dener.
3. Telefon Bilinenler Listesinde yer alan bir uydu servis sağlayıcısı ile kayıt yapmayı dener.

Uydu servisi sağlayıcısı seçimini zorlamak için

1. Standby **modunda**  **Menu**' ya basın.
2.  **Sistem/System**'e basın.
3.  **SS (Sevis Sağlayıcı) Seç/SP (Service Provider) Select**'e basın.
4.  **Servis Sağlayıcısı Seçimini Zorla/SPS Zorla**'ya basın.
5.  **ok**'e basın.

Servis Sağlayıcı





Geçerli olan uydu servis sağlayıcısının ismini görüntülemek için

1. Standby **modunda**  **Menu**' ya basın.
2.  **Sistem/System**'e basın.
3.  **Servis Sağlayıcı/SrvcPrvdr**'ye basın.
4.  veya 'e basın.

Ülke

Bu özellik uydu servisi sağlayıcısının MCC (mobil ülke kodu – mobile **country** code) ve MNC (mobil şebeke kodu – mobile network code)**unun** görüntülenmesini sağlar.

Ülke bilgisini görüntülemek için

1. Standby **modunda**  **Menu**' ya basın.
2.  **Sistem/System**'e basın.
3.  **Ülke/Territory**' ye basın.
4.  veya 'e basın.

Manuel Mod

Telefon Globalstar uydu modunda veya hücresel modda (dijital veya analog) çalışır.Telefon sadece uydu modunda bulunmalıdır

Sistem Menüsü

Bir modu manuel olarak seçmek için

1. Kısayol: Standby modunda, *1'a basın ve basılı tutun. Aşağıdaki görüntülenir:



2. Basın:

- Otomatik Modu seçmek için 1'e basın. "Otomatik Sistem Edinimi Başlatılıyor – Initiating Automatic System Acquisition" mesajı görüntülenir.
- Globalstar uydu modu için abc2' ye basın. "Globalstar Sistem Edinimi Başlatılıyor – Initiating Globalstar System Acquisition" mesajı görüntülenir.

Otomatik Mod

Otomatik mod özelliği hem ses hem de veri aramaları için konfigüre edilebilir. Bu özellik gerekli oldukça telefonun uydu modundan hücresel moda dönüştürülmesini sağlar Bu özellik kullanılmamalıdır

Örneğin, GStar Tercihliye ayarlanmış olan bir Ses modu, uydu servisinin tercih edilen seçenek olduğunu gösterir.

Ses

Ses opsiyonunu konfigüre etmek için, her telefon numarasını belirlemiş olduğunuz öncelik modu sırasını kullanarak, otomatik servis arama özelliğine getirin.

- Yalnız Gstar – Yalnız Globalstar uydu servis sağlayıcısı arar.

Ses otomatik modunu belirlemek için

1. Standby modunda ▲ Menu' ya basın.
2. tuv 8 Sistem/System'e basın.
3. tuv 8 Otomatik Mod/Auto Mode'a basın.
4. 1 Ses/Voice'a basın.
5. Bu kısımda sadece Globalstar'ı seçiniz
 - Yalnız Gstar/Gstar only – Yalnız Globalstar uydu servisini seçiniz.
 - ▲ ok' a basın.
 - Telefon standby moduna döner.

Veri

Veri opsiyonu, kullanıcının veri servisi (**paket veri veya asenkron veri**) için telefonu konfigüre etmesine olanak sağlar. Eğer servis sağlayıcınız bu seçeneği sunuyor ise, veri aramaları Globalstar uydu modunda yapılabilir.

Otomatik mod özelliğini veri aramaları göndermek için kullanmak istiyorsanız, aşağıdaki seçimi yapın:

- Mevcut: Ses opsiyonu tarafından mevcutta kullanılmakta olan servisi otomatik olarak seçerek bir veri araması yapar. Bu Globalstar uydu modunda olmalıdır.

Diğer mevcut veri modları:





- Yok: Veri aramalarını kısıtlar.
- Yalnız Gstar: Veri aramalarının yalnız Globalstar uydu servisi ile yapılmasına izin verir. Eğer, kullanıcı telefon Globalstar uydu modunda değilken bir veri araması yapmak isterse, telefon Globalstar uydu modunu edinmeye çalışır ve daha sonra arama yapar.



İpucu

Ses opsiyonu servis modunu kontrol eder. Eğer veri opsiyonu, mevcut (current) modunda değil ise, Ses opsiyonunu uyumlu bir mod seçimi yapmak üzere ayarlayınız. Eğer uyumlu Ses ve Veri modları seçilmedi ise, bir mesaj görüntülenir.

Veri otomatik modunu belirlemek için

1. Uygun NAM' ı seçin (Bakınız sayfa 74, NAM seçimi)
2. Standby **modunda**  **Menu'** ya basın.
3.  **Sistem/System'**e basın.
4.  Otomatik Mod/Auto Mode'a basın.
5.  Veri/Data' ya basın.
6. Aşağıdaki özelliği seçin:
 - Yalnız Gstar/Gstar only: Veri aramalarının yalnız Globalstar uydu servisi ile yapılmasına izin verir.
7.  **ok'**a basın. Telefon standby moduna döner.





Sistem Menüsü

NAM Seçimi





NAM seçimi özelliği bir numara atama modülünü (NAM) aktive eder. Telefon bir adet Globalstar uydu numarasına izin verir. **NAM'lar** telefona servis sağlayıcınız tarafından girilir. (Girilen **NAM'ları** görüntülemek için Bakınız Sayfa 75, **Numaralarım**)

Servis sağlayıcınız Globalstar **NAM'ı** hem Globalstar uydu hem de hücresel servis için (dijital ve analog) konfigüre edebilir. Globalstar modunda, telefon her zaman Globalstar **NAM'ını** kullanır.





Auto **NAM'ı** belirlemek için

1. Standby **modunda**  **Menu'** ya basın.
2.  **Sistem/System'**e basın.
3.  **NAM Seç/NAM Select'**e basın.
4.  Otomatik NAM/Auto NAM'a basın.
5. "evet/yes" veya "hayır/no" seçmek için kaydırma yapın
6.  **ok'**e basın.

NAM'ı belirlemek için

1. Otomatik NAM "hayır" olarak seçilmiş iken, Standby **modunda**  **Menu'** ya basın.
2.  **Sistem/System'**e basın.
3.  **NAM Seç/NAM Select'**e basın.
4.  **NAM belirle/set NAM'a** basın.
5. **NAM** seçmek için kaydırma yapın.
6.  **ok'**e basın.

Sistemi belirlemek için

1. Uygun **NAM'ı** seçin (Bakınız sayfa 74, **NAM Seç**)
2. Standby **modunda**  **Menu'** ya basın.
3.  **Sistem/System'**e basın.
4.  **NAM Seç/NAM Select'**e basın.
5.  **Sistem Belirle/Set System'**e basın.
6. Aşağıdakilerden birini seçmek için kaydırma yapın:
 - Otomatik/Automatic: Ev sistemi kullanır, fakat bulamaz ise başka bir sistem kullanır.
 - Roaming **Yok** /No Roaming – Yalnız ev sistemini kullanır



Numaralarım

9. Numaralarım

Telefon No Globalstar

Bu özellik üç telefon numaranızı (NAM) ve servis sağlayıcı isimlerinizi görüntüler. [NAM'lar](#) servis sağlayıcınız tarafından girilir (Bakınız Sayfa 74, NAM seç)

Telefon numaranızı görüntülemek için

1. Standby **modunda**  **Menu'** ya basın.
2.  [Numaralarım/My Numbers](#)'a basın.
 - 3.
 - G* Telefon No – Globalstar uydu telefon numarasını gösterir.

Sistem Menüsü

Pil Bakımı ve Koruma

Bu bölümde tri-mod telefon pillerinin bakımı ve korunması hakkında bilgi sağlanmıştır.

- Pil koruma ve şarjlama
- Pil şarj aletleri
- Düşük pil
- Pilin çıkarılması
- Pilin değiştirilmesi

Yeniden şarj edilebilir bir pil telefonun arka tarafına yerleştirilmiştir.



Aşağıda tipik pil performansı verilmiştir:

Servis Modu	Konuşma Süresi	Standby Süresi
Globalstar uydu	3.5 saat	9 saat

Pil Bakımı ve Şarj

Pil şarj seviye indikatörü ekranın sağ üst köşesinde gösterilir ve dört çapraz çubuk (tam şarj) ile bir çubuk (minimal şarj) arasında değişir. Eğer indikatörün bir tane yanıp sönen çubuğu var ise, pilin şarjı yok demektir.

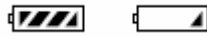

Konuşma ve standby sürelerini maksimize etmek için telefonu satın aldıktan sonra pili derhal tam olarak şarj edin. Pilin yeniden şarj edilmesi için tam olarak boşalması gerekmez. (Bakınız, sayfa 79, Düşük Pil)

Piller için aşağıdaki kurallara uyunuz:

- Yalnız bu telefon için tasarlanmış olan QUALCOMM pillerini ve şarj aletlerini kullanın. Yalnız QUALCOMM pilleri aşırı şarjın engellenmesi için tasarlanmıştır. Başka bir pil veya şarj aleti kullanmayın.

- Pil ömrünü maksimize etmek için, arka plan ışığı özelliğini “kapalı/off” tutun. (Bakınız, sayfa 56 Arka plan ışığı)
- Herhangi bir zararı önlemek için, pili 32 F (0 C) altında ve 104 F (40 C) üzerinde sıcaklık koşullarında şarj etmeyin.
- Pili -4 F (-20 C) altında 140 F (60 C) üzerinde sıcaklık koşullarında kullanmayın.
- Direk güneş ışığı altında veya banyo gibi aşırı bağıl nem olan mekanlarda pil şarj aletini kullanmayın.
- Pilin üst ucunda yer alan metal temasçılarını temiz tutun.
- Pili ateşe veya çöp sıkıştırıcıya atmayın.
- Pili demonte etmeye veya kısa devre yapmaya çalışmayın.
- Telefon birkaç aydan daha fazla süredir kullanılmadı ise pili yeniden şarjlayın.
- Pilleri -22 F (-30 C) altında ve 140 F (60 C) üzerinde sıcaklık koşullarında depolamayın.

Pil Şarj Aletleri

Üç (3) adet pil şarj aleti opsiyonu mevcuttur (Bakınız sayfa 87, Aksesuarlar)

- AC duvar şarj aleti
- Evrensel seyahat şarj aleti
- Sigara çakmağı adaptörü



Not

AC duvar şarj aletini kullanırken, şarj aletini önce güç kaynağına daha sonra telefona takın.

Pil şarjı hakkında

- Pil kullanıldığı sırada yeniden şarj edilebilir.
- Daha hızlı şar olması için, telefonu kapatın.
- Pilin yeniden şarj edilebilmesi için tamamen boşalması gerekmez.
- Evrensel seyahat şarj aleti, sigara çakmağı adaptörü veya AC duvar şarj aleti için 90% şarj seviyesine kadar tipik bir şarj süresi **iki buçuk** saattir.
- Telefonu söz konusu şarj aletlerinden birine bağlamadan önce, şarj statüsünü kontrol edin.
 - Eğer pil şarj oluyor ise, bir mesaj görüntülenir ve pil indikatörü üzerindeki çubuklar sırayla yanar.
 - Eğer telefon kapatıldı ise, şarj tamamlandığında bir mesaj ekran üzerinde görüntülenir.
- Evrensel seyahat şarj aleti size aşağıdakileri yapmanızı sağlar:
 - Telefona takılı iken pili şarj etmek
 - Kullanım sırasında veya kapalı iken pili şarj etmek
 - Aynı anda başka bir pili şarj etmek

Düşük Pil

Pil seviyesi düştüğünde telefon sizi ikaz eder.

- Pil indikatörü yanar.
- Telefon üç kez ‘bip’ sesi çıkarır. (eğer bir arama üzerinde iseniz, telefon sizi dakikada bir kez uyardıya devam eder)
- “Düşük Pil! Hemen Pili Şarj Edin/Low Battery! Recharge Battery Soon” mesajı ekran üzerinde görüntülenir.
- Eğer pil seviyesi çok düşerse, telefon kapanır ve devam etmekte olan arama kaybedilir.
 - Kapanmadan önce, telefon beş ‘bip’ sesi ile sizi ikaz eder.
 - “Düşük Pil, Telefon Kapatılıyor/ Low Battery, Turning Off Phone Now” mesajı ekran üzerinde görüntülenir.



İpucu

Pil ikazını kapatmak için, zil ses seviyesini (0) olarak set edin.

Pilin Çıkarılması

Pili çıkarmak için aşağıda anlatılan adımları takip edin:

1. Herhangi bir veri kaybını önlemek için gücü kapatın.
2. Pili çıkartmak için pil çıkarma kilidine ok yönünde basın ve basılı tutun

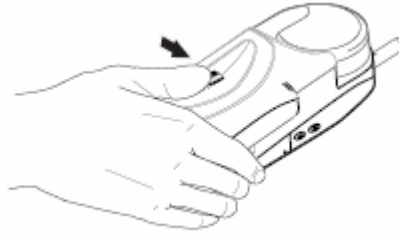

Pilin Değiştirilmesi

Pili değiştirmek için aşağıda anlatılan adımları takip edin.

1. Eğer takılı bir pil var ise, veri kaybını engellemek için telefonu kapatın ve daha sonra pili çıkarın (Bakınız Sayfa 79, Pilin Çıkarılması)
2. Konumlandırma tablarını şekilde gösterildiği gibi bir hizaya getirerek (örnekteki oklara bakınız) ve yerine doğru döndürerek yeni pili yerleştirin.

3. Kilitlenene kadar pil üzerinde aŖađı dođru basınç uygulayın

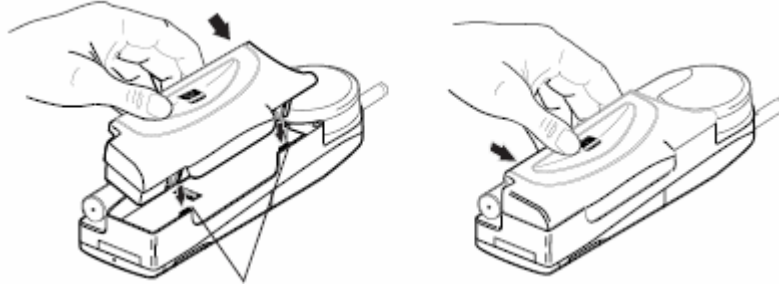

Konumlandırma tablaları

Bu bölümde kablosuz el tipi telefonlar için aşağıdaki güvenlik bilgileri yer almaktadır:

- Radyo frekansı sinyallerine maruz kalma
- Anten bakımı
- Telefon operasyonu
- Araç sürme
- Elektronik cihazlar
- Uçaklar
- Cereyanlı bölgeler
- Potansiyel patlayıcı atmosferler
- Hava yastığı ile donatılmış araçlar
- Pil bakımı
- Diğer güvenlik konuları

Radyo Frekansı Sinyallerine Maruz Kalma

Kablosuz el tipi taşınabilir telefonunuz düşük güçlü radyo alıcısı ve vericisidir. Açık olduğunda, radyo frekans (RF) sinyalleri alır ve gönderir.

Ağustos 1996' da, Federal Komünikasyon Komisyonu, el tipi kablosuz telefonlar için güvenlik seviyeleri ile RF korunmasızlık kurallarını kabul etmiştir. Bu kurallar daha önce hem [A.B.D.](#) hem de [uluslararası](#) standart [kuruluşlar](#) tarafından kabul edilen güvenlik standartları ile tutarlıdır.

- ANSI C 95.1 (1992)¹
- NCRP Raporu 86 (1986)²
- ICNIRP (1996)³

Bu standartlar ilgili bilimsel literatürün kapsamlı ve periyodik değerlendirmelerini temel almaktadır. Örneğin, üniversiteler, hükümet sağlık örgütleri ve endüstri kuruluşlarından [120'den](#) fazla bilim adamı, mühendis ve fizikçi ANSI standardını ([C95.1](#)) geliştirmek için mevcut araştırma kaynaklarını gözden geçirmiştir.

Telefonunuzun tasarımı FCC kuralları (ve bu standartlar) ile uyumludur.

¹ Amerikan Ulusal Standart Örgütü

² Radyasyon Korunma ve Ölçme Ulusal Konseyi

³ İyonize [Olmayan Radyasyon](#) Korunma [Uluslararası](#) Komisyonu

Anten Bakımı

Yalnız tedarik edilmiş ve onaylanmış olan değişim antenlerini kullanın. İzin verilmemiş antenler, değişiklikler veya eklemeler telefona zarar verebilir veya FCC düzenlemelerini ihlal edebilir.

Telefon Operasyonu

Bir başka telefonda olduğu gibi, telefonu anten yukarı bakacak ve omzunuzun üzerinde olacak şekilde tutun.



İpucu

Telefonun en iyi şekilde çalışması için

- Anteni tamamen uzatın.
- Telefon kullanımında iken antene gerekmedikçe dokunmayın. Anten ile temas, arama kalitesini etkiler ve telefonun gereğinden daha yüksek bir güç seviyesinde çalışmasına sebep olur.

Araç Sürme

Araç sürdüğünüz alanlarda, telefonu kullanırken daima yerel yasalara ve düzenlemelere uyun.

Eğer araç sürerken telefonunuzu kullanıyor iseniz, lütfen:

- Tüm dikkatinizi aracı kullanmaya verin – güvenlik birincil sorumluluğunuzdur.
- Mevcutsa, hands-free [durumunda](#) kullanın.
- Araç kullanma koşullarının gerektirmesi durumunda, bir arama yapmadan veya cevap vermeden önce yoldan veya parktan çıkın.

Elektronik Cihazlar

Modern elektronik [ekipmanların](#) çoğu RF sinyallerinden korunmuştur. Fakat, belirli elektronik [ekipmanlar](#) kablosuz telefonunuzdan yayılan RF sinyallerine karşı korunmamış olabilir.

Kalp Atışı Düzenleyicileri

Sağlık Endüstrisi İmalatçılar Birliği, kalp cihazında parazit yapması olasılığını engellemek için, kablosuz bir el tipi telefon ile kalp cihazı arasında minimum altı (6) inç mesafenin bırakılmasını önermektedir. Bu öneriler Kablosuz Teknoloji Araştırma' nın bağımsız araştırma ve önerileri ile tutarlıdır.

Bir kalp cihazı kullanıyor iseniz:

- Telefon açık ise, daima kalp cihazından altı inç mesafeden daha uzak bir mesafede tutun.
- Telefonu gömlek cebinde asla taşımayın.

Güvenlik Bilgisi

- Parazit potansiyelini minimize etmek için kalp cihazının diğer tarafında olan kulağı kullanın.
- Eğer parazit oluştuğuna dair bir şüpheniz olursa, telefonunuzu derhal kapatın.

İşitme Cihazları

Bazı dijital kablosuz telefonlar bazı işitme cihazları ile parazit yapabilir. Söz konusu parazit oluşması durumunda, servis sağlayıcınız ile irtibat kurabilirsiniz.

Diğer Medikal Cihazlar

Eğer bir başka medikal cihaz kullanıyor iseniz, cihazın harici RF enerjisinden doğru bir şekilde korunmuş olup olmadığını belirlemek için cihazınızın imalatçısına danışın. Aynı zamanda fizikçinizde bu bilgiyi elde etmenize yardım edebilecektir.

Sağlık tesislerinde, bu alanlar için söz konusu bir talimatın veya düzenlemenin olması durumunda, telefonunuzu kapatın. Hastaneler veya sağlık kuruluşlarında, harici RF enerjisine duyarlı olan telefonlar kullanılıyor olabilir.

Araçlar

RF sinyalleri, motorlu araçlardaki yanlış tesis edilmiş veya yetersiz korunmuş olan elektronik sistemlere etki ediyor olabilir. Aracınız ile ilgili olarak imalatçısına veya temsilcisine danışın. Aynı zamanda aracınıza eklenmiş olan [herhangi](#) bir ekipmanın da imalatçısına danışmanız gerekmektedir.

İlanlar

Herhangi bir tesiste, telefonunuzu kapatmanızı gerektiren bir ilan var ise telefonunuzu kapatın.

Uçaklar

FCC regülasyonları havada iken telefonu kullanmanızı yasaklar. Bir uçağa veya başka bir hava aracına binerken telefonunuzu kapatın.

Patlayıcı Alanlar

Patlayıcı operasyonlar ile parazit yapmasını engellemek için, “patlayıcı alan”larda veya “İki taraflı radyoyu kapatın” ilanı gördüğünüz alanlarda, telefonunuzu kapatın. Tüm işaretlere ve talimatlara uyun.

Potansiyel Patlayıcı Atmosferler

Potansiyel patlayıcı atmosfere sahip herhangi bir alanda iken telefonu kapatın. Tüm işaretlere ve talimatlara uyun. Bu alanlarda oluşabilecek olan kıvılcıklar vücut yaralanması veya ölümlerle sonuçlanabilecek bir patlama veya yangına sebep olabilir.

Potansiyel patlayıcı atmosfere sahip alanlar her zaman olmamakla beraber genellikle açık bir şekilde işaretlenir. Bunlar benzin istasyonları gibi yakıt alanları, botlarda güverte altları, yakıt veya kimyasal transfer veya depolama tesisleri, [LPG-Likitleştirilmiş Petrol Gazı \(propan veya bütan gibi\)](#) kullanan araçlar, havada kimyasal veya partikül (tane, toz veya metal tozlar gibi) bulunan alanlar veya araç motorunuzu kapatmanızı tavsiye etmekte olan diğer alanlardır.

Hava Yastığı ile Donatılmış Araçlar

Bir hava yastığı çok büyük bir güçle şişer. Hava yastığı üzerine veya hava yastığı yayılma alanına tesis edilmiş veya taşınabilir de dahil olmak üzere herhangi bir nesne koymayın. Eğer araç içi kablosuz ekipman yanlış tesis edildi ise ve hava yastığı şişer ise, ciddi yaralanmalar söz konusu olabilir.

Pil Bakımı

Telefon pili tamamen şarj edilmiş olduğunda büyük bir enerji miktarını depolamaktadır. Eğer pil delinir, ezilir, ciddi derecede aşırı ısıtılır, QUALCOMM olmayan bir şarj aletinde şarj edilir ise, bu enerji ani olarak serbest bırakılır ve potansiyel yaralanmalara sebep olur.

- Pili bir ısıtıcının üzerinde veya güneşte bırakarak aşırı ısınmasına izin vermeyin.
- Pili çöp sıkıştırıcı veya yakıcısı içine atmayın.
- Yalnız QUALCOMM tarafından imal edilmiş olan aksesuarları kullanın ve zarar görmüş bir pili kullanmaya devam etmeyin.

Diğer Güvenlik Hususları

Telefonun bir silah ile karıştırılması olasılığını engellemek için, telefonun anten ucunda belirleyici bir turuncu bant bulunmaktadır.

- Bu turuncu bant pek çok cihaz imalatçısı tarafından kullanılan bir konvansiyondur ve diğer ülke ve imalatçı ülkedeki güvenlik görevlileri bu işareti tanımaktadır.
- Bu bandı kapatmayın veya çıkarmayın veya telefonun bir silah olarak anlaşılmasına yol açacak şekilde veya tehdit edici bir yaklaşımda telefonun tutulmasına veya kullanılmasına engel olun.

Güvenlik Bilgisi

Bu bölümde anlatılmakta olan opsiyonel aksesuarlar uydu servisi sağlayıcınızda mevcuttur.



İkaz

Yalnız yetkili personelin aksesuarlara servis vermesine izin verin. Yetkisiz servis [garantinizin](#) geçersiz kılınmasına yol açabilecektir.

Pil

Ekstra bir pil, her zaman yanınızda dolu bir pil bulundurmanızı sağlayacaktır.

Deri Kılıf

Bilek kayışları olan bir deri kılıf, telefonunuzu koruyacak ve taşıma rahatlığı sağlayacaktır.

AC Duvar Şarj Aleti

Kuzey Amerika, Avrupa ve Arjantin versiyonlu AC duvar şarj aleti telefona güç sağlar ve pili telefona bağlı iken hızlı şarj eder. Tüm şarj aletleri 110 V ve 220 V'da çalışırlar.

Evrensel seyahat şarj aleti

Evrensel seyahat şarj aleti telefona bağlanmış olan pili şarj eder. Aynı zamanda, telefondan sökülmüş ve evrensel seyahat şarj aletine takılmış olan bir pili de şarj edebilirsiniz. Farklı ülkelerde kullanabilmek için evrensel seyahat cihazına uyabilecek olan üç opsiyonel fiş mevcuttur.

Sigara Çakmağı Adaptörü

Sigara şarjı adaptörü A.B.D. ve Avrupa araçlarını desteklemektedir. Avrupa araçları için, adaptörü kovana yerleştirin.

Adaptörü, telefona güç sağlamak amacı ile aracınızın sigara çakmağına takın (pil bağlı olsun veya olmasın). Aynı zamanda pili hızlı şarj da edebilirsiniz.

Veri Kabloları

Telefonunuzu IBM ® PC –uyumlu bilgisayarlar, Apple ® Macintosh ® bilgisayarlar, Palm TM el tipi organizerler veya UNIX ® -tabanlı bilgisayarlara bağlamanıza olanak sağlamak için çeşitli veri kabloları ve adaptörler mevcuttur. Daha fazla bilgi için veri kablonuzla birlikte gelen QUALCOMM Globalstar paket veri kiti kullanıcı dokümantasyonuna bakınız.

Aksesuarlar

Hands-free araç kiti

QUALCOMM Globalstar Hands-Free Araç Kiti ile, aracınızda iken hands-free kullanım için telefonunuzu ayarlayabilirsiniz. Daha fazla bilgi için, QUALCOMM Globalstar hands-free araç kiti kullanıcı dokümantasyonuna bakın.



İkaz

Araç kitinin yalnız yetkili personel tarafından takılmasına ve servis verilmesine izin verin. Yanlış kurulum veya servis tehlikeli olabilir ve garantiyi geçersiz kılabilir.

Sorun Giderme

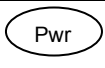

Bu bölümde telefonunuz ile ilgili sorunların nasıl giderileceği anlatılmıştır.

Eğer bu sorun giderme ipuçları ile telefonunuzdaki sorunlar çözülmez ise, uydu servis sağlayıcınız ile irtibat kurun.

Problem	Çözüm
Telefon açılırken	<ul style="list-style-type: none">▪  tuşuna bir saniyeden fazla basılı olarak tutun.▪ Pilin doğru takıldığından emin olun.▪ Pili değiştirin veya yeniden şarj edin.
Pili şarj ederken	<ul style="list-style-type: none">▪ Yalnız QUALCOMM pilleri kullanın.▪ Pil temas uçlarının temiz ve kuru olduğunu kontrol edin.▪ Şarj aleti bağlantısını kontrol edin.▪ Eğer ilk defada pil şarj olmaz ise, şarj aleti girişini telefondan çıkarın, on saniye bekleyin, sonra yeniden yerine takın.▪ Pil sıcaklığını kontrol edin, eğer çok ısınmış ise yeniden şarj etmek için soğumasına izin verin.▪ Pili birkaç yıldan fazla süredir kullanıyorsanız değiştirin.
Çabuk boşalan pil	<ul style="list-style-type: none">▪ Pil ömrünü korumak için, Globalstar uydu anteninin yukarı doğru baktığından ve gökyüzünü açık bir şekilde gördüğünden emin olun.▪ Arka plan ışığı özelliğini “kapalı/off” olarak set edin. (Bakınız sayfa 56, Arka Plan Işığı)▪ Pil sıcaklığını kontrol edin. Eğer sıcaklık çok yüksek veya çok düşükse pil ömrü azalır.

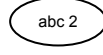
Sorun Giderme

Problem	Çözüm
Arama Yaparken	<ul style="list-style-type: none">▪ Uygun anteni çevirin veya tamamen uzatın.▪ Globalstar uydu modunda, uydu anteninin gökyüzünü açık bir şekilde gördüğünden emin olun.▪ Doğru servis modunun seçili olduğunu kontrol edin:<ul style="list-style-type: none">- Standby modda iken, mod menüsünü görüntülemek için  'e basın ve basılı tutun.- Uydu servisi için  Globalstar'a basın.▪ Engellenmişler Listesinden tüm servis sağlayıcılarını çıkarın. (Bakınız sayfa 70, Engellenmişler Listesinden Bir Servis Sağlayıcının çıkarılması)▪ Eğer “Servis Bulunamıyor/Service not found” görüntüleniyor ise, otomatik tercih ve mod seçimi ayarlarını kontrol edin (Bakınız sayfa 72, Otomatik Mod ve Sayfa 71 Manuel Mod)▪ Sinyal güç indikatörünü kontrol edin.▪ Güvenlik modülünün doğru bir şekilde takılı olduğunu kontrol edin. Eğer güvenlik modülü çıkarıldı ise, telefonu kapatın ve açın.▪ Eğer “Arama Kısıtlandı/Calling is Restricted” görüntülenir ise, Güvenlik menüsü altından Telefon Kısıtlama ayarlarını kontrol edin. (Bakınız sayfa 48, Telefonun Kısıtlanması)
Çağrı Alırken	<ul style="list-style-type: none">▪ Telefonun açık olduğunu kontrol edin.▪ Zil ses seviyesinin yeteri kadar yüksek olduğunu kontrol edin.▪ Uygun anteni çevirin veya tamamen uzatın.▪ Globalstar uydu modunda, uydu anteninin gökyüzünü açık bir şekilde gördüğünden emin olun.

Problem	Çözüm
	<ul style="list-style-type: none">▪ Doğru servis modunun seçili olduğunu kontrol edin:<ul style="list-style-type: none">- Standby modda iken, mod menüsünü görüntülemek için  'e basın ve basılı tutun.- Uydu servisi için  Globalstar'a basın.▪ Engellenmişler Listesinden tüm servis sağlayıcılarımı çıkarın. (Bakınız sayfa 70, Engellenmişler Listesinden Bir Servis Sağlayıcının çıkarılması)▪ Sinyal güç indikatörünü kontrol edin.▪ Güvenlik modülünün doğru bir şekilde takılı olduğunu kontrol edin. Eğer güvenlik modülü çıkarıldı ise, telefonu kapatın ve açın.
Kaybedilen Aramalar	<ul style="list-style-type: none">▪ Globalstar uydu modunda, telefonu kulağınıza tuttuğunuzda, tuş takımını kullanırken veya ekrana bakarken, uydu anteninin gökyüzünü gösterdiğinden emin olun.▪ Globalstar uydu modunda, uydu anteninin gökyüzünü açık bir şekilde gördüğünden emin olun.▪ Uygun anteni çevirin veya tamamen uzatın.▪ Sinyal güç indikatörünü kontrol edin.
Kilit kod numaranızı hatırlamıyor iseniz	<ul style="list-style-type: none">▪ Güvenlik menüsü veya telefon kilitleme özelliği için uydu servis sağlayıcınız ile irtibat kurun.

Sorun Giderme

Üçüncü parti ekipman

QULACOMM, YALNIZ bu ekte söz edilen üçüncü parti [ürünü-ürünlerini](#) test etmiş ve onaylamıştır. Aşağıda listelenen bu [ürün-ürünler](#), kullanıcının isteğine bağlı olarak QUALCOMM Globalstar GSP-1600 ile kullanılabilir. Kullanım için tüm talimatlar ve garantiler, bu [ürünün-ürünlerin](#) tedarikçisi tarafından sağlanır. İstenen sonuçları almak için kullanıcı söz konusu [ürünün-ürünlerin](#) tedarikçileri tarafından sağlanan talimatları takip etmelidir.

Ürün: SunWize (TM) Taşınabilir Enerji Sistemi

1. SunWize Taşınabilir Enerji Sistemi Model PES-QM
2. SunWize Taşınabilir Enerji Sistemi Doubler Model PES-2-QM

Fiyat ve elde edilebilirlik hakkında daha fazla bilgi için SunWize ile irtibat kurun.

SunWize Technologies, Inc

1155 Flatbush Road

Kingston, NY 12401

Telefon no: +1 (845) 336-0156

Web sitesi: www.sunwize.com